Съдържание

Въведение	2
Накратко	6
Ключове, врати, прозорци	21
Седалки, облегалки	40
Съхраняване на вещи	59
Прибори и органи за управление	65
Светлини	87
Система Инфотейнмънт	95
Климатичен контрол	98
Каране и обслужване	109
Грижи за автомобила	128
Сервизно обслужване и поддръжка	169
Технически данни	178
Информация за клиента	184
Азбучен указател	186
CD-радио	Приложение

Въведение

Гориво	Обозначение	<input type="text"/>		
Моторно масло	Качество	<input type="text"/>		
	Вискозитет	<input type="text"/>		
Налягане на гумите	Размер на гумите		Отпред	Отзад
	Летни гуми	<input type="text"/>	<input type="text"/>	<input type="text"/>
	Зимни гуми	<input type="text"/>	<input type="text"/>	<input type="text"/>
Тегло	Брутно тегло на автомобила	<input type="text"/>		
	- Тегло на празен автомобил, базисен модел	<input type="text"/>		
	= Натоварване	<input type="text"/>		

Специфични за автомобила данни

Моля нанесете данните за Вашия автомобил на предходната страница за да бъдат на разположение. Необходимата информация ще намерите в разделите "Сервиз и поддръжка" и "Технически данни", както и на идентификационната табелка.

Въведение

Вашият автомобил е комбинация от напреднала технология, сигурност, съвместимост с околната среда и икономичност.

Настоящото ръководство за експлоатация Ви предоставя цялата необходима информация за да можете да карате автомобила си правилно и сигурно.

Уверете се, че пътниците Ви са наясно с възможния риск от катастрофа и нараняване, които могат да възникнат в резултат от неправилното използване на автомобила.

Винаги трябва да спазвате конкретните закони и правила в страната, където се намирате. Тези закони може да се различават от информацията дадена в настоящото ръководство.

Когато настоящото ръководство за експлоатация Ви насочва към сервиз, ние Ви препоръчваме Вашия сервизен партньор на Chevrolet.

Всички сервизни партньори на Chevrolet предлагат първокласно обслужване на приемливи цени. Опитни механици обучени от Chevrolet работят в съответствие с конкретните инструкции на Chevrolet.

Ръководството за експлоатация трябва винаги да се държи в автомобила за да Ви е под ръка.

Ръководството ще ви помогне:

- Настоящото ръководство описва всички опции и възможности, които се предлагат за този модел. **Някои описания, включително тези за функциите на дисплея и менюто, може да не се отнасят за Вашия автомобил поради варианта на модела, конкретни за дадена страна спецификации, специално оборудване и аксесоари.**
- От главата "Накратко" да получите начална информация.
- Таблицата със съдържанието в началото на ръководството и във всяка глава показва къде се намира информацията.
- Азбучният указател ще ви улесни в търсенето на конкретна информация.
- Ръководството за експлоатация се отнася за автомобили с ляво разположен волан. Работата с автомобила е подобна и при дясно разположен волан.

- Ръководството за експлоатация използва заводските означения на двигателите. Съответните търговски обозначения се намират в главата "Технически данни".
- Инструкциите свързани с посоките, напр. наляво или надясно, напред или назад, винаги трябва да се разбират спрямо посоката на движение.
- Надписите на дисплея на автомобила може да не поддържат вашия език.
- Съобщенията на дисплея и надписите в интериора на автомобила са показани с **удебелен шрифт**.

Опасност, предупреждение и внимание

Опасност

Текстът означен с  **Опасност** информира относно риск от фатално нараняване. Неспазването на тази информация може да доведе до опасност за живота.



Предупреждение

Текстът означен с  **Предупреждение** дава информация относно риск от произшествие или нараняване. Неспазването на тази информация може да доведе до нараняване.

Внимание

Текстът отбелязан с **Внимание** съдържа информация относно възможни щети по автомобила. Неспазването на тази информация може да доведе до щети по автомобила.

Символи

Пребрата към дадена страница се означава с  , което значи "виж страница".

Пожелаваме Ви много часове на приятно шофиране.

Chevrolet

Накратко

Първоначална информация

Отключване на автомобила

Дистанционното радиуправление



Натиснете бутона  за да отключите вратите и багажника. Отворете вратите като дръпнете дръжките. За да отворите вратата на багажника натиснете бутона под декоративната лайстна.

Натиснете бутона : само багажникът се отключва и отваря.

Дистанционно радиуправление
⇨ 22, Система за централно заключване ⇨ 26, Багажник
⇨ 30.

Електронен ключ



Когато електронният ключ е у вас, просто дръпнете дръжката на врата - това ще отключи автомобила и ще отвори вратата. За да отворите вратата на багажника натиснете бутона под декоративната лайсна.

Система с електронен ключ ⇨ 23.

Регулиране на седалката

Положение на седалката



Дръпнете ръчката, плъзнете седалката, освободете ръчката.

Регулиране на седалката ⇨ 42,
Положение на седалката ⇨ 41.

Облегалка на седалката



Дръпнете ръкохватката, нагласете наклона и освободете ръкохватката. Позволете на седалката да се заключи с щракване. При регулирането не се облягайте на облегалката.

Регулиране на седалката ⇨ 42,
Положение на седалката ⇨ 41.

Височина на седалката



Помпане с лоста

помпане нагоре = повдигане

помпане надолу = спускане

Седалки ⇨ 42, Положение на седалката ⇨ 41.

Регулиране на облегалките за глава



За да регулирате височината дръпнете облегалката за глава нагоре. За да преместите облегалката за глава надолу натиснете фиксатора и я натиснете в посока надолу.



За да нагласите облегалката за глава в хоризонтална посока, издърпайте я напред и я фиксирайте в една от трите позиции. За да я върнете в най-задна позиция, издърпайте я напълно напред и я отпуснете. Облегалки за глава ⇨ 40.

Предпазен колан



Издърпайте предпазния колан и го заключете в закопчалката му. Коланът не бива да е усукан и трябва да прилепва плътно към тялото. Облегалката на седалката не бива да бъде наклонена прекалено много назад препоръчителен ъгъл на наклона: (около 25°).

За да освободите предпазния колан, натиснете червения бутон върху закопчалката на колана.

Предпазни колани ⇨ 45, Система на въздушните възглавници ⇨ 48, Положение на седалката ⇨ 41.

Настройване на огледалото

Вътрешно огледало



Регулирайте с лостчето от долната страна за да намалите заслепяването.

Вътрешно огледало ⇨ 35,
Автоматично противозаслепяващо огледало ⇨ 35.

Външни огледала



Изберете съответното външно огледало и го регулирайте.

Електрическо регулиране ⇨ 34,
Асферични външни огледала
⇨ 34, Сгъване на външните
огледала ⇨ 34, Отопляеми
външни огледала ⇨ 35.

Регулиране на волана



Отключете лоста, настройте волана, блокирайте лоста и проверете дали е заключен добре. Не регулирайте волана докато не спрете автомобила и не освободите ключалката на волана.

Система на въздушните възглавници ⇨ 48, Позиции на запалването ⇨ 110.

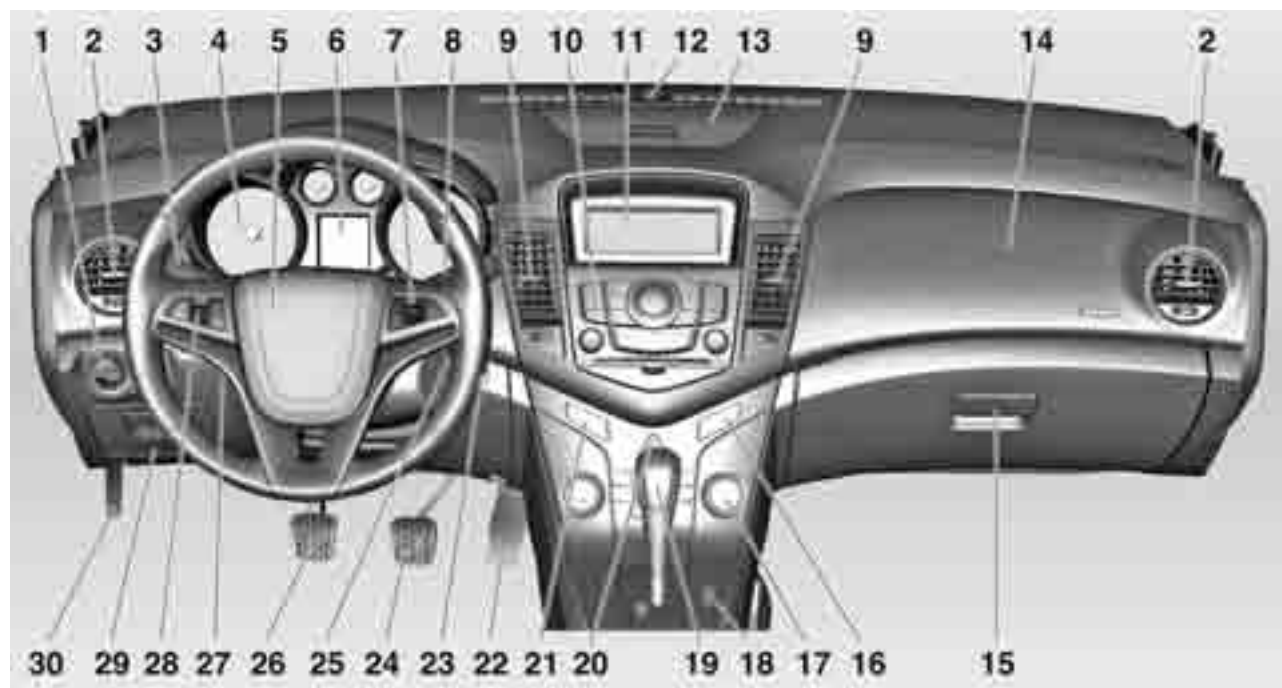

Общ преглед на таблото с прибори

1	Ключ за светлините	87	8	Чистачки и система за измиване на предното стъкло	66	18	Система за тракшън контрол (контрол на сцеплението)	120
	Предни фарове за мъгла ...	90	9	Централни вентилационни дюзи	106		Електронна стабилизираща система ..	120
	Задна светлина за мъгла ...	90	10	Система Инфотеймънт	95	19	Скоростен лост, автоматична скоростна кутия	114
	Осветлението на арматурното табло	91	11	Информационен дисплей	80		Механична скоростна кутия	117
2	Странични вентилационни дюзи	106	12	LED (светодиод) за състоянието на алармената система против кражба	31	20	Аварийни предупредителни светлини	89
3	Мигачи, светлинен клаксон, къси и дълги светлини	90	13	Съхраняване на вещи	59	21	Система за централно заключване	26
	Осветление при излизане	93	14	Въздушна възглавница за предния пътник	49	22	Педал за газта	109
	Габаритна светлина	91	15	Жабка	60	23	Старт/Стоп бутон, система с електронен ключ	23
	Център за информация на водача	79	16	Контролна лампа за деактивирана въздушна възглавница и индикатор за незакопчан предпазен колан	75	24	Спирачен педал	118
4	Прибори	70	17	Отопление, вентилация, система за климатичен контрол	98	25	Контакт за запалване с ключалка за волана	110
5	Клаксон	66				26	Педал на съединителя	109
	Въздушна възглавница за шофьора	49				27	Регулиране на волана	65
6	Център за информация на водача	79						
7	Бутони за управление върху волана	65						

- 28 Круиз контрол (система за поддържане на дадена скорост) 121
- 29 Отделение за вещи, кутия с предпазители 148
- 30 Ръчка за освобождаване капака на двигателя 130

Външни светлини



Завъртете ключа за светлините

AUTO = автоматичният контрол на светлините зависи от външните светлинни условия

0 = активиране или деактивиране на автоматичния контрол на светлините, ключът се връща обратно на **AUTO**

 = габаритни светлини

 = предни фарове

Натиснете ключа за светлините

 = предни фарове за мъгла

 = задна светлина за мъгла

Осветление ↻ 87.

Светлинен клаксон, дълги и къси светлини



светлинен клаксон = дръпнете лоста
 дълги светлини = натиснете лоста напред
 къси светлини = натиснете или дръпнете лоста

Дълги светлини ⇨ 88, светлинен клаксон ⇨ 88, автоматичен контрол на светлините ⇨ 87.

Сигнали при завой и смяна на платното



дясно = преместете лоста нагоре
 ляво = преместете лоста надолу

Сигнали при завой и смяна на платното ⇨ 90, габаритни светлини ⇨ 91.

Аварийни предупредителни светлини



Включват се с бутона .

Аварийни предупредителни светлини ⇨ 89.

Клаксон



Натиснете 

Системи за измиване и избърсване

Чистачки на предното стъкло



2 = бързо

1 = бавно

 = интервален режим на бърсане или автоматичен режим на бърсане със сензор за дъжд

○ = изключено

За еднократно избърсване при изключени чистачки натиснете лоста надолу.

Чистачки на предното стъкло

⇨ 66, Подмяна на чистачка

⇨ 138.

Система за измиване на предното стъкло



Дръпнете лоста.

Система за измиване на предното стъкло ↗ 66, Течност за измиване ↗ 136.

Климатичен контрол

Отопляемо задно стъкло,
отопляеми външни огледала



Отоплението се включва чрез натискане на бутона .

Отопляемо задно стъкло ↗ 37.

Подсушаване и размразяване на прозорците



Натиснете бутона .

Завъртете копчето за температурата в позицията за най-топло.

Включете охлаждането .

Включване на отоплението на задното стъкло .

Система за климатичен контрол ↗ 98.

Скоростна кутия

Механична скоростна кутия



Заден ход: при неподвижен автомобил натиснете педала на съединителя, дръпнете пръстена на скоростния лост и включете предавката.

Ако предавката не се включва, поставете скоростния лост в неутрално положение, освободете педала на съединителя и го натиснете отново, след това повторно изберете предавката.

Механична скоростна кутия ⇨ 117.

Автоматична скоростна кутия



P = паркиране
R = заден ход
N = неутрална
D = предавка за движение

Ръчен режим: преместете скоростния лост от **D** наляво.

+ = по-висока предавка
- = по-ниска предавка

Скоростният лост може да бъде изваден от **P** само при включено запалване и натиснат спирачен педал. За да включите **P** или **R**, натиснете освобождаващия бутон.

Автоматична скоростна кутия
 ⇨ 114.

Потегляне

Преди потегляне проверете

- Налягането и състоянието на гумите ⇨ 152, ⇨ 182,
- Нивото на маслото в двигателя и нивата на работните течности ⇨ 134.
- Всички прозорци, огледала, външно осветление и табелки с регистрационния номер трябва да са почистени от кал, сняг и лед и да са изправни.
- Правилно положение на седалките, предпазните колани и огледалата ⇨ 41, ⇨ 46, ⇨ 34.
- Проверете функционирането на спирачките при ниска скорост, особено ако спирачките са овлажнени.

Стартиране на двигателя чрез контакта за запалване

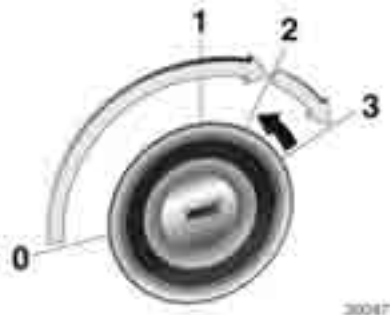

- Завъртете ключа в положение 1
- Завъртете леко волана за да освободите ключалката му.
- Механична скоростна кутия: натиснете педала на съединителя.
- Автоматична скоростна кутия: натиснете спирачния педал и преместете скоростния лост в положение **P** или **N**.
- Не подавайте газ.

- Дизелов двигател: завъртете ключа в положение **2** за да включите предварителното подгриване и го задръжте там докато контролната лампа  изгасне.
- Завъртете ключа в положение **3** и го отпуснете, когато двигателят заработи.

Преди да повторите стартирането или изключите двигателя, завъртете ключа обратно в **0**.

Стартиране на двигателя чрез бутона Start/Stop



- Електронният ключ трябва да е в автомобила.
- Механична скоростна кутия: натиснете педала на съединителя.
- Автоматична скоростна кутия: натиснете спирачния педал и преместете скоростния лост в положение **P** или **N**.
- Не подавайте газ.

- Натиснете бутона Start/Stop и го отпуснете, когато двигателят заработи. Зеленият светодиод (LED) светва веднага щом двигателят заработи.

За да изключите двигателя, натиснете отново бутона докато двигателят работи.

Паркиране

- Винаги натягайте ръчната спирачка без да натискате освобождаващия бутон. Върху наклони натягайте ръчната спирачка колкото може по-силно. За да намалите силата за задействане в същото време натиснете и крачната спирачка.
- Изключете двигателя. Завъртете ключа за запалване в положение 0 и го извадете. Завъртете волана докато усетите, че ключалката го заключи. Автомобили със система с електронен ключ: при неподвижен автомобил натиснете бутона **Start/Stop** и отворете шофьорската врата. При автомобили с автоматична скоростна кутия преместете скоростния лост в положение **P** и извадете ключа.
- Ако автомобилът се намира на хоризонтален терен или върху възходящ наклон, включете на първа предавка или поставете скоростния лост в положение **P**

преди да изключите запалването. При възходящ наклон завъртайте предните колела навън от бордюра.

Ако автомобилът се намира върху низходящ наклон, включете на задна предавка или поставете скоростния лост в положение **P** преди да изключите запалването. Завъртете предните колела към бордюра.

- Затворете прозорците и люка на покрива.
- Заклучете автомобила с бутона  на дистанционното управление, а при система с електронен ключ докоснете сензора върху дръжката на вратата.
- Включете алармената система ⇨ 31.
- Не паркирайте автомобила върху леснозапалима повърхност. Високата температура на системата за изгорелите газове може да подпали повърхността.

- Вентилаторите за охлаждане на двигателя могат да продължат да работят след изключване на двигателя ⇨ 129.
- След работа при високи обороти или голямо натоварване на двигателя оставете двигателя да работи при ниско натоварване или на празен ход за около една-две минути преди да го изгасите, с цел предпазване на турбокомпресора.

Ключове, ключалки ⇨ 21.

Ключове, врати, прозорци

Ключове, ключалки	21
Врати	30
Охрана на автомобила	31
Външни огледала	34
Вътрешни огледала	35
Прозорци	36
Покрив	38

Ключове, ключалки

Ключове

Резервни ключове

Номерът на ключа е отбелязан в Car Pass или върху сменяема табелка.

Номерът на ключа трябва да се съобщи при поръчката на резервни ключове, тъй като той е част от системата на имобилайзера.

Ключалки ⇨ 165.

Създаем ключ



Натиснете бутона за да разгънете ключа. За да сгънете ключа първо натиснете бутона.

Паспорт на автомобила (Car Pass)

Car Pass съдържа данни свързани със сигурността на автомобила, поради което трябва да се съхранява на безопасно място.

Когато автомобилът се закара в сервиз, данните от Car Pass са необходими за да се изпълнят някои операции.

Дистанционното радиоуправление



Използва се за задействане на:

- Система за централно заключване
- Алармена система
- Багажно отделение

Дистанционното радиоуправление има обхват от около 25 метра. Обсегът на действие може да намалее вследствие на външни въздействия.

Мигащите предупредителни светлини потвърждават действието.

Отнасяйте се грижливо с дистанционното управление, пазете го от влага и високи температури и избягвайте ненужното му използване.



Неизправност

Ако системата за централно заключване не може да се задейства чрез дистанционното управление, това може да се дължи на следното:

- Надхвърлен обсег
 - Прекалено ниско напрежение на батерията
 - Често използване на дистанционното управление извън обсега му, което изисква ново синхронизиране
 - Претоварване на системата за централно заключване поради задействането ѝ през кратки интервали - електрозахранването се прекъсва за кратко време.
 - Смущение от по-мощни радиовълни от други източници
- Отключване на автомобила ⇨ 26.

Основни настройки

Някои настройки могат да се променят в менюто **Settings (Настройки)** на информационния дисплей. Персонализиране на автомобила ⇨ 83.

Смяна на батерията на дистанционното радиоуправление

Сменете батерията веднага щом обхватът на действие осезателно намалее.

Използваните акумулатори не са част от домашните отпадъци. Те трябва да се изхвърлят на определените за рециклиране места.

Сгъваем ключ



Разгънете ключа и отворете секцията. Подменете батерията (тип на батерията: CR 2032), като

внимавате за поставянето ѝ в правилно положение. Затворете секцията и синхронизирайте дистанционното управление.

Ключ с неподвижна секция на ключа

Сменяйте батерията в сервис.

Запометени настройки

При всяко изваждане на ключа от контакта за запалването следните настройки се запомняват автоматично от ключа:

- Електронна система за климатичен контрол
- Светлини
- Система Инфотейнмънт
- Система за централно заключване

Запазените настройки автоматично се нагласят, когато ключът се постави в контакта на запалването.

Персонализиране на автомобила ⇨ 83.

Система с електронен ключ



Прави възможно задействането на следните функции без да се използва механичен ключ

- Система за централно заключване
- Алармена система
- Запалване и стартер

Електронният ключ просто трябва да се намира в шофьора.



Натиснете бутона **Start/Stop**. Запалването се включва, което се обозначава от жълтия LED в бутона. Електронният имобилайзер се деактивира.

За да стартирате двигателя натиснете бутона **Start/Stop**, като в същото време натискате и спирачния педал, и педала на съединителя. Автоматична скоростна кутия: двигателят може да бъде стартиран само при скоростен лост в положение **P** или **N**.

Двигателят стартира автоматично, при дизеловите двигатели - след предварително подгриване. Работата на двигателя се обозначава от зеления LED в бутона.

Двигателят и запалването се изключват, когато бутонът **Start/Stop** се натисне отново. Автомобилът трябва да е неподвижен. В същото време се активира и имобилайзерът.

⚠ Предупреждение

Не натискайте бутона **Start/Stop** по време на движение.

Съобщение

Не слагайте електронния ключ в товарното отделение.

Сензорните полета в дръжките на вратите трябва да се поддържат чисти за да се осигури безпрепятственото им функциониране.

Двигателят не може да бъде стартиран с електронния ключ оставен в автомобила, ако автомобилът е бил заключен с друг електронен ключ.

Деактивираният електронен ключ може да се активира отново с натискане на който и да е бутон на този електронния ключ.

При излизане от автомобила и затваряне на вратата клаксонът издава трикратен звуков сигнал за да покаже, че електронният ключ се намира в автомобила. Настройката на тази функция може да се променя в информационния дисплей. Когато електронният ключ се намира много близо до врата или прозорец, системата може да

установи, че електронният ключ е вътре в автомобила и клаксонът да прозвучи.

Дистанционното радиоуправление



Електронният ключ също има дистанционно управление.

Аварийно задействане

Ако дистанционното управление също се повреди, шофьорската врата може да се заключи или отключи с механичния ключ ⇨ 21.

Механичният ключ заключва и отключва само шофьорската врата. Отключване на целия автомобил ⇨ 26. При вариантите с алармена система алармата може да се задейства при отключването на автомобила. Деактивирайте алармата чрез включване на запалването.



Отворете капачето в дъното на поставката за чаши в централната конзола. Разгънете частта с ключа на електронния ключ и я вкарайте в процепата.

Натиснете бутона **Start/Stop**.

За да изключите двигателя, натиснете бутона **Start/Stop** за поне 2 секунди.

Заключете шофьорската врата с механичния ключ. Заключване на целия автомобил ⇨ 26.

Тази възможност е предвидена само за аварийни случаи. Потърсете помощта на сервиз.

Неизправност

Ако централното заключване не може да се задейства или двигателят не може да се стартира, причината може да бъде една от следните:

- Неизправност в дистанционното управление, ⇨ 22
- Електронният ключ е извън обсега на действие
- Прекалено ниско напрежение на батерията
- Смущение от по-мощни радиовълни от други източници

За да отстраните причината за неизправността, променете позицията на електронния ключ.

Смяна на батерията на електронния ключ

Сменете батерията веднага щом системата вече не работи добре или обсегът на действие намалее. Нуждата от смяна на батерията се обозначава от код за грешка в Driver Information Center ⇨ 81.

Използваните акумулатори не са част от домашните отпадъци. Те трябва да се изхвърлят на определените за рециклиране места.

Смяна на батерията на дистанционното радиуправление ⇨ 22.

Подменете батерията (тип на батерията: CR 2032), като внимавате за поставянето ѝ в правилно положение. Поставете капачето.

Синхронизиране на дистанционното радиуправление

Дистанционното управление се синхронизира автоматично при всяко стартиране.

Система за централно заключване

Отключва и заключва вратите, багажното отделение и капака на резервоара.

Вратите се отварят с дръпване на вътрешната ръчка.

Съобщение

В случай на по-сериозно произшествие автомобилът се отключва автоматично.



Отключване

Дистанционното радиуправление



Натиснете бутона .

Възможни са две настройки:

- За да отключите само шофьорската врата натиснете еднократно бутона , а за да отключите всички врати, багажното отделение и капака на резервоара натиснете бутона  два пъти.
- За да отключите всички врати, багажното отделение и капака на резервоара натиснете еднократно бутона .

Настройките могат да се променят в менюто **Settings (Настройки)** на информационния дисплей. Персонализиране на автомобила ⇨ 83.

Настройките могат да се запазят за използвания ключ, запазени настройки ⇨ 23.

Система с електронен ключ



Дръпнете дръжка на врата или натиснете бутона под декоративната лайсна на вратата на багажника.

Електронният ключ трябва да се намира извън автомобила, най-много на около един метър от него, от страната на съответната врата.

Заклучване

Дистанционното радиуправление
Затворете вратите, багажното отделение и капака на резервоара.



Натиснете бутона .

Ако вратата на шофьора не е затворена добре, системата за централно заключване няма да работи. Активирането или деактивирането на тази функция може да се извърши в менюто **Settings (Настройки)** на информационния дисплей. Персонализиране на автомобила  83.

Система с електронен ключ



Докоснете сензорното поле в дръжката на една от предните врати.

Електронният ключ трябва да се намира извън автомобила, на около един метър от него. Другият електронен ключ не бива да се намира в автомобила.

Две секунди трябва да изминат преди автомобилът да може да бъде отключен. През това време можете да проверите дали автомобилът е заключен.

Съобщение

Автомобилът не се заключва автоматично.

Отключване на багажника

Натиснете бутона . Вратата на багажника се отключва и отваря като в същото време другите врати остават заключени.

Бутони за централно заключване

Системата заключва и отключва всички врати, багажното отделение и капака на резервоара.



Натиснете бутона  за да заключите.

Натиснете бутона  за да отключите.

Ако ключът е в контакта за запалване, заключването е възможно само, ако са затворени всички врати.

Неизправност в системата на дистанционното управление или в системата на електронния ключ.

Отключване

Отключете ръчно шофьорската врата като завъртите ключа в ключалката. Включете запалването и натиснете бутона за централно заключване  за да отключите всички врати, багажното отделение и капака на резервоара. За да деактивирате заключващата система против кражба включете запалването.

Заклучване

Включете запалването и натиснете бутона за централно заключване  за да заключите вратите, багажното отделение и капака на резервоара. След това затворете вратата на шофьора и я заключете отвън с ключа.

Неизправност в системата за централно заключване**Отключване**

Отключете ръчно шофьорската врата като завъртите ключа в ключалката. Можете да отворите другите врати като използвате двукратно вътрешната дръжка. Капакът на резервоара не може да се отвори. За да деактивирате заключващата система против кражба включете запалването  31.

Отключване на багажника

Дръпнете дръжката от вътрешната страна на вратата на багажника.

Заклучване

Натиснете вътрешното лостче за заключване на всички врати с изключение на шофьорската. След това затворете вратата на шофьора и я заключете отвън с ключа. Капакът на резервоара за гориво и вратата на багажника не могат да се заключат.

Ключалки за деца** Предупреждение**

Използвайте предпазните детски ключалки винаги, когато на задните седалки има деца.

С помощта на ключ или подходяща отверка завъртете в хоризонтално положение предпазните ключалки за деца в задните врати. Вратите не могат да се отворят отвътре. За да деактивирате предпазните ключалки за деца завъртете ги във вертикално положение.

Врати

Багажно отделение

Отваряне



Натиснете бутона под декоративната лайсна на вратата на багажника или натиснете бутона  на дистанционното управление докато вратата се отвори.

Предупреждение

Не карайте с отворена или открената врата на багажника, например когато превозвате обемисти предмети, тъй като отровните изгорели газове могат да проникнат в купето.

Внимание

За да избегнете повредата на вратата на багажника, преди да я отворите проверете дали няма някакви препятствия над главата ви, като врата на гараж например. Винаги проверявайте зоната на отваряне над и зад вратата на багажника.

Съобщение

Монтирането на тежки аксесоари върху задната врата може да ѝ попречи да остава отворена.

Затваряне

Не натискайте бутона под лайстната докато затваряте, защото това ще отключи вратата отново.

Охрана на автомобила

Алармена система

Алармената система следи:

- Врати, капак на багажника, капак на двигателя
- Купето включително и намиращия се в съседство багажник
- Наклона на автомобила, например дали е повдигнат
- Запалване

Активиране



- Активира се автоматично 30 секунди след заключване на автомобила (инициализиране на системата), или
- Дистанционно радиоуправление: пряко, чрез повторно натискане на  след заключване, или
- система с електронен ключ: пряко, чрез повторно докосване на сензорното поле в дръжката на вратата след заключване.



Съобщение



Промени в интериора на автомобила, като употребата на калъфки за седалките, както и отварянето на прозорците или люка на покрива, могат да влошат функционирането на следенето на купето.

Активиране без следене на вътрешността на купето и наклона на автомобила



Функцията за следене на купето и наклона на автомобила трябва да се изключва, ако хора или животни бъдат оставени в автомобила,

поради голямото количество на ултразвукови сигнали и движения, които могат да задействат алармата, а също и при транспортирането на автомобила чрез ферибот или влак.

1. Затворете вратата на багажника, капака на двигателя, прозорците и люка на покрива.
2. Натиснете бутона . LED в бутона  светва.
3. Затворете вратите.
4. Включете алармената система.

Светодиод за статуса



В сензора в горната част на арматурното табло е вграден светодиода, който показва статуса.

Статус по време на първите 30 секунди след активирането на алармената система:

Светодиодът свети	=	тест, активиране със закъснение.
LED мига бързо	=	вратите, багажникът или капакът на двигателя не са добре затворени или в системата има неизправност.

Статус след активиране на системата:

LED мига бавно	=	системата е активирана.
----------------	---	-------------------------

В случай на неизправност потърсете помощта на сервиз.

Изключване



Отключването на автомобила чрез натискане на бутона  или дръпване на дръжката на врата деактивира алармената система.

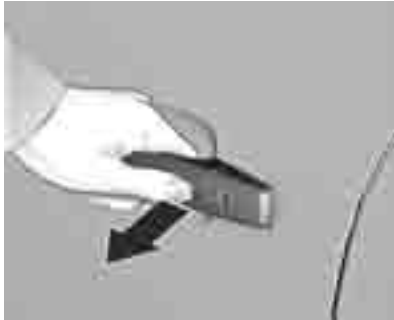

Аларма

При задействането ѝ алармената система издава звуков сигнал от високоговорител с отделно електрозахранване, като в същото време аварийните предупредителни светлини започват да мигат. Броят на подадените алармени сигнали и тяхната продължителност се определят от закона.

Аларменият сигнал може да бъде спряен чрез натискане на бутон на дистанционното управление или чрез включване на запалването.

Алармената система може да се деактивира само чрез натискане на бутона , чрез дръпване на дръжката на вратата (само при система с електронен ключ), или чрез включване на запалването.

Имобилайзер



Системата е вградена в контакта на запалването и проверява дали двигателят може да бъде стартиран с използвания ключ. След като транспондерът в ключа се разпознае, автомобилът може да се стартира.



Електронният имобилайзер се активира сам след изваждане на ключа от контакта на запалването, или когато двигателят се изключи чрез натискането на бутона Start/Stop.

Ако контролната лампа  мига или свети при включено запалване, налице е неизправност в системата - двигателят не може да бъде стартиран. Изключете запалването и опитайте да стартирате отново.

Ако контролната лампа продължава да мига или свети, опитайте да стартирате двигателя с помощта на резервния ключ и се обърнете за помощ към сервис.

Съобщение

Имобилайзерът не заключва вратите. След напускане на автомобила винаги го заключвайте и активирайте алармената система  26,  31.

Контролна лампа (индикатор)   33.

Външни огледала

Изпъкнало огледало

Външното изпъкнало огледало намалява мъртвите зони на видимост. Формата на огледалото прави предметите да изглеждат по-малки, което влияе върху преценката на разстоянията.

Електрическо регулиране



Изберете съответното външно огледало като завъртите бутона наляво (**L**) или надясно (**R**). След това завъртете бутона за да нагласите огледалото.

В положение **0** нито едно от огледалата не е избрано.

Сгъване



От съображения за безопасност на пешеходците, външните огледала се извъртат от нормалното си положение, ако бъдат блъснати

с достатъчно голяма сила. Наместете обратно огледалото като натиснете леко корпуса му.

Електрическо сгъване



Завъртете бутона в положение **0**, след това го натиснете надолу. И двете външни огледала се сгъват.

Натиснете отново бутона надолу - двете външни огледала се връщат в начално положение.

Ако огледало сгънато с помощта на електрическото задвижване се разгъне ръчно, натискането на бутона ще разгъне само другото огледало.

Отопляемо огледало



Задейства се чрез натискане на бутона .

Отоплението работи при работещ двигател и се изключва автоматично след известно време.

Вътрешни огледала

Огледало с ръчно противозаслепяващо регулиране



За да намалите заслепяването дръпнете лостчето от долната страна на корпуса на огледалото.

Огледало с автоматично противозаслепяващо регулиране



Заслепяването през нощта от превозните средства идващи отзад се намалява автоматично.

Прозорци

Прозорци с ръчно задвижване

Прозорците на вратите могат да се отворят и затворят чрез завъртане на ръчката на прозореца.

Електрически прозорци

⚠ Предупреждение

Бъдете внимателни, когато задвижвате електрическите прозорци. Съществува риск от нараняване, особено за децата.

Ако на задната седалка има деца, включете детската предпазна система за електрическите прозорци.

Наблюдавайте внимателно прозорците при тяхното затваряне. Уверете се, че при движението им нищо няма да бъде заципано.

Електрическите прозорци действат

- при включено запалване,
- в рамките на 10 минути след изключване на запалването.

След изключване на запалването работата с прозорците не е възможна при отваряне на предна врата.



Можете да задействате бутона за съответния прозорец като го натиснете за да отворите или го дръпнете за да затворите.

Работа със системата

Леко натискане или дръпване до първия ограничител: прозорецът се движи надолу или нагоре докато бутонът е задействан.

Силно натискане или дръпване до втория ограничител и след това отпускане: прозорецът се спуска автоматично надолу. Руска версия: силно натискане или дръпване до втория ограничител и след това отпускане: прозорецът на шофьора се движи надолу и нагоре автоматично със защитна функция.

За да спрете движението му задействайте бутона още веднъж в същата посока.

Защитна функция от страната на шофьора (руска версия)



Ако стъклото на прозореца срещне съпротивление по време на автоматичното затваряне, то спира незабавно и отново се отваря.

Отмяна на защитната функция (руска версия)

В случай на трудности при затварянето поради заледяване и други подобни задръжте бутона дръпнат. Прозорецът на шофьора се движи нагоре без защитна функция. За да спрете движението му отпуснете бутона и го задействайте още веднъж в същата посока.

Предпазна система за деца на задните прозорци



Натиснете бутона  за да деактивирате електрическите прозорци на задните врати - светодиода светва. За активиране натиснете  отново.

Претоварване

Ако прозорците се задействат многократно в рамките на кратки интервали, тогава действието им се изключва за известно време.

Инициализиране на електрическите прозорци

Ако прозорците не могат да бъдат отворени автоматично (напр. след откачане на акумулатора), активирайте електрониката на прозорците както следва:

1. Затворете вратите.
2. Включете запалването.
3. Затворете напълно прозореца и задръжте бутона дръпнат още 2 секунди.
4. Повторете действието за всеки прозорец.

Отопление на задното стъкло

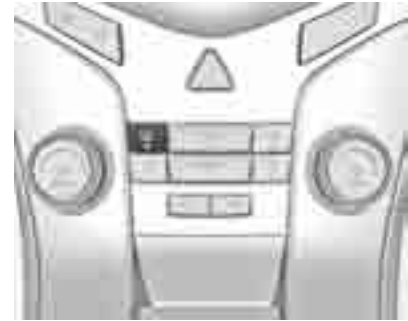

Задейства се чрез натискане на бутона .

Отоплението работи при работещ двигател и се изключва автоматично след известно време.

Слънчеви сенници

За предпазване на очите от заслепяване сенниците могат да се обръщат надолу и да се завъртат настрани.

Ако сенниците имат вградени огледала, по време на път техните капацие трябва да са затворени.

Покрив

Люк на покрива

⚠ Предупреждение

Бъдете внимателни, когато задвижвате люка на покрива. Съществува риск от нараняване, особено за децата.

Наблюдавайте внимателно движещите се части. Уверете се, че при движението им нищо няма да бъде защипано.



Функциониране на люка на покрива



- при включено запалване,
- в рамките на 10 минути след изключване на запалването.

След изключване на запалването работата с люка не е възможна при отваряне на предна врата.





Отваряне и затваряне

Натиснете леко  или  до първия ограничител: люкът се отваря или затваря докато бутонът е задействан.

Натиснете силно  или  до втория ограничител и след това отпуснете: люкът автоматично се отваря или затваря с активирана защитна функция. За да спрете движението задействайте бутона още веднъж.

Повдигане и затваряне

Натиснете  или : люкът се повдига или затваря автоматично.

Защитна функция

Ако люкът срещне съпротива при автоматичното си затваряне, той бива спрян незабавно и се отваря отново.

Отменяща защитна функция

В случай на трудности при затварянето поради заледяване и други подобни, задръжете бутона  натиснат докато люкът се затвори.

Слънчева щора

Слънчевата щора е с ръчно задвижване.

Затворете или отворете слънчевата щора като я плъзнете. Когато люкът е отворен, слънчевата щора е винаги отворена.

Седалки, облегалки

Облегалки за глава	40
Предни седалки	41
Задни седалки	44
Предпазни колани	45
Система на въздушните възглавници	48
Предпазни седалки за деца	53

Облегалки за глава

Положение

⚠ Предупреждение

Шофирайте само с правилно
нагласена облегалка за глава.



Средата на облегалката за глава трябва да бъде на нивото на очите. Ако при много високи пътници това не е възможно, нагласете облегалката в най-високо

положение, а при ниски пътници я нагласете в най-ниско положение.

Облегалки за глава на предните седалки

Регулиране на височината



Издърпайте облегалката за глава нагоре.

За да преместите облегалката за глава надолу натиснете фиксатора и я бутнете в посока надолу.



Регулиране в хоризонтална посока

За да нагласите облегалката за глава в хоризонтална посока, издърпайте я напред и я фиксирайте в една от трите позиции.

За да я върнете в най-задна позиция, издърпайте я напълно напред и я отпуснете.

Облегалки за глава на задните седалки

Регулиране на височината



Издърпайте облегалката за глава нагоре.

За да преместите облегалката за глава надолу натиснете фиксатора и я бутнете в посока надолу.

Предни седалки

Положение на седалката

⚠ Предупреждение

Шофирайте само с правилно нагласена седалка.



- Седнете колкото е възможно по-навътре в седалката. Нагласете разстоянието между седалката и педалите така, че краката ви да са леко свити, когато натискате педалите. Плъзнете седалката на пътника докрай назад.

- Облегнете се с рамене колкото е възможно по-добре на облегалката. Нагласете наклона на облегалката така, че лесно да достигате волана с леко свити ръце. Поддържайте контакта между раменете и облегалката, когато въртите волана. Не наклоняйте облегалката на седалката прекалено силно назад. Препоръчваме ви максимален ъгъл на наклон от около 25°.
- Нагласете волана ⇨ 65.
- Нагласете достатъчна височина на седалката така, че да получите ясна видимост във всички посоки, както и за да виждате всички прибори. Трябва да има поне една ръка разстояние между главата ви и тавана на автомобила. Бедрата ви трябва леко да се опират на седалката без да са натиснати в нея.

- Нагласете облегалката за глава ⇨ 40.
- Регулирайте височината на предпазния колан ⇨ 46.

Регулиране на седалката

⚠ Опасност

Не сядайте по-близо от 25 см до волана, за да позволите безопасното надуване на въздушната възглавница.

⚠ Предупреждение

Никога не нагласяйте седалките по време на движение, тъй като те могат да се преместят неконтролируемо.

Положение на седалката



Дръпнете ръчката, плъзнете седалката, освободете ръчката.

Облегалка на седалката



Дръпнете ръкохватката, нагласете наклона и освободете ръкохватката. Позволете на седалката да се заключи с щракване.

При регулирането не се облягайте на облегалката.

Височина на седалката

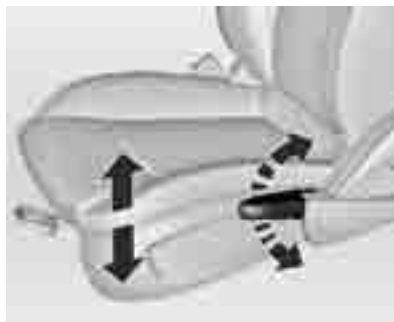

Помпане с лоста

помпане нагоре = повдигане

помпане надолу = спускане

Облегалка за ръцете

Облегалка за ръце между предните седалки



Натиснете бутона и сгънете облегалката за ръце нагоре. В отворената облегалка за ръце има отделение за вещи.

Регулиране в хоризонтална посока

Натиснете ръкохватката за да плъзнете облегалката за ръце.

Отопление на седалката



Активирането на отоплението на предната седалка се извършва чрез еднократно или многократно натискане на бутона  в контролното копче за температурата (лява седалка) или това за скоростта на вентилатора (дясна седалка) при включено запалване. Броят на светещите светодиоди в бутона обозначава настройката.

Продължителното използване на най-високата степен не се препоръчва за хора с чувствителна кожа.

Отоплението на седалката работи при работещ двигател.

Задни седалки

Облегалка за ръце



Разгънете облегалката за ръце надолу като дръпнете ремъка. В разгънатата облегалка за ръце има поставка за напитки.

Предпазни колани



При рязко увеличаване или намаляване на скоростта на автомобила предпазните колани се заключват за да обезопасят пътниците.

⚠ Предупреждение

Поставяйте предпазния колан преди всяко пътуване.

Пътниците, които не поставят предпазните колани, застрашават останалите пътници и самите себе си в случай на инцидент.

Предпазните колани са предвидени за ползване само от един човек в едно и също време. Те не са подходящи за лица под 12 годишна възраст или по-ниски от 150 см.

Проверявайте периодично за повреди и правилна функционалност всички елементи от системата на предпазните колани.

Подменете повредените компоненти. След произшествие заменете в сервиз коланите и задействалите се обтегачи на предпазните колани.

Съобщение

Уверете се, че предпазните колани не са повредени или защипани от обувки или предмети с остри ръбове. Внимавайте в механизмите за автоматично прибиране да не попадне нечистотия.

Индикатор за незакопчан предпазен колан  74.

Ограничители на силата на обтягане на коланите

На предните седалки натоварването върху тялото се намалява посредством постепенното отпускане на колана по време на сблъсък.



Обтегачи на предпазните колани



В случай на челен или заден удар с определена сила коланите на предните седалки се затягат.

⚠ Предупреждение

Неправилното боравене (напр. изваждане или монтиране на колани или закопчалки) може да задейства обтегачите с риск от нараняване.

Задействането на обтегачите на предпазните колани се обозначава от светенето на контролната лампа   74.

Влезлите веднъж в действие обтегачи на предпазните колани трябва да се заменят в сервиз. Обтегачите на предпазните колани могат да се задействат само веднъж.

Съобщение

Не закрепвайте и не поставяйте аксесоари и други предмети в зоната на действие на обтегачите на предпазните колани. Не правете никакви промени по компонентите на обтегачите на коланите, тъй като това ще направи невалидно разрешението за ползването на автомобила.

Триточкови предпазни колани

Поставяне



Издърпайте плавно предпазния колан от макарата, прекарайте го през тялото като внимавате да не се усуче и вкарайте закопчаващата планка в закопчалката. По време на път притягайте често хоризонталната част на колана като придърпвате диагоналната му част.



Отпуснатите и дебелия дрехи пречат на доброто прилягане на предпазния колан. Не поставяйте предмети (напр. ръчни чанти, мобифони) между колана и тялото си.

⚠ Предупреждение

Коланът не бива да ляга върху твърди или чупливи предмети в джобовете на дрехите ви.

Регулиране на височината



1. Издърпайте леко предпазния колан.
2. Натиснете бутона.
3. Нагласете височината и блокирайте.

Нагласете височината така, че коланът да ляга върху рамото. Той не бива да минава през врата или горната част на ръката.

Не настройвайте височината докато карате.

Сваляне



За да освободите предпазния колан, натиснете червения бутон върху закопчалката на колана.

Предпазни колани на задните седалки

Триточковият предпазен колан за средната задна седалка може да се изтегли от механизма за автоматично прибиране, само ако облегалката е заключена в най-задно положение.

Използване на предпазния колан по време на бременност

⚠ Предупреждение

Бедрената част на колана трябва да минава колкото може по-ниско за да се избегне натиск върху корема.

Система на въздушните възглавници

Системата на въздушните възглавници се състои от няколко отделни системи.

При задействането им въздушните възглавници се надуват в рамките на милисекунди. Те също така спадат толкова бързо, че това често остава незабелязано по време на катастрофа.

⚠ Предупреждение

Неправилното боравене със системите на въздушните възглавници може да предизвика експлодирането им.

Съобщение

Управляващата електроника на системата на въздушните възглавници и обтегачите на коланите се намира в областта на централната конзола. Не поставяйте магнитни предмети в тази зона.



Не залепвайте нищо върху капачите на въздушните възглавници и не ги покривайте с нищо.

Всяка въздушна възглавница се отваря само веднъж. Заменяйте отворилите се въздушни възглавници в сервиз.

Не правете никакви промени по системата на въздушните възглавници, тъй като това ще направи невалидно разрешението за ползването на автомобила.

В случай на отваряне на въздушна възглавница препоръчваме воланът, арматурното табло, всички

панелни части, уплътнението на вратите, дръжките и седалките да се демонтират само от сервис.

Контролна лампа  за системите на въздушните възглавници  74.

Система на предните въздушни възглавници

Системата на предните въздушни възглавници се състои от една въздушна възглавница във волана и друга - в арматурното табло от страната на пътника. Мястото им е обозначено с надписа **AIRBAG**.

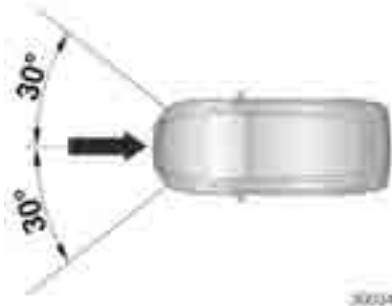

Системата на предните въздушни възглавници се задейства при удар с определена сила в обозначената зона. Запалването трябва да е включено.



Политането на предните пътници в посока напред се контролира, като по този начин значително се намалява рискът от увреждания на горната част на тялото и главата.

Предупреждение

Оптимална защита се оказва само ако седалката е в правилно положение  41.

Поддържайте свободна зоната на надуване на въздушните възглавници.

Поставяйте правилно предпазния колан. Само тогава въздушната възглавница ще ви защити.

Система на страничните въздушни възглавници



Системата на страничните въздушни възглавници се състои от по една въздушна възглавница във всяка една от предните облегалки. Мястото им е обозначено с надписа **AIRBAG**.

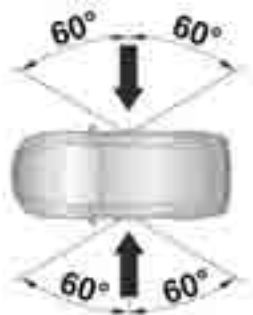

Системата на страничните въздушни възглавници се задейства при удар с определена сила в обозначената зона. Запалването трябва да е включено.



По този начин значително се намалява рискът от нараняване на горната част на тялото и таза в случай на страничен удар.

⚠ Предупреждение

Поддържайте свободна зоната на надуване на въздушните възглавници.

Съобщение

Ползвайте само такива предпазни калъфки за седалки, които са одобрени за вашия автомобил. Внимавайте да не покриете въздушните възглавници.

Система на въздушните възглавници-завеси



Системата на въздушните възглавници-завеси се състои от по една въздушна възглавница от двете страни на покривната рамка. Тя може да се разпознае по надписа **AIRBAG** върху покривната рамка.



Системата на въздушните възглавници-завеси се задейства при удар с определена сила в обозначената зона. Запалването трябва да е включено.



По този начин значително намалява рискът от нараняване на главата в случай на страничен удар.

⚠ Предупреждение

Поддържайте свободна зоната на надуване на въздушните възглавници.

Куките на дръжките в покривната рамка са подходящи само за закачане на леки дрехи без закачалки. Не дръжте никакви предмети в окачените дрехи.

Деактивиране на въздушните възглавници

Системите на предната и страничната въздушни възглавници за предната пътническа седалка трябва да се деактивират, ако на нея трябва да се монтира детска предпазна система (седалка). Системата на въздушните възглавници-завеси, както и системите на обтегачите на коланите и системите на всички въздушни възглавници за шофьора остават активирани.



Системата на въздушните възглавници за предния пътник може да се деактивира посредством ключалката отстрани на арматурното табло, която се вижда при отворена предна пътническа врата.

⚠ Предупреждение

Деактивирайте системата на въздушните възглавници за предния пътник, когато предната пътническа седалка е заета от дете.

Активирайте системата на въздушните възглавници за предния пътник, когато предната пътническа седалка е заета от възрастен.

Използвайте ключа за запалване за да изберете положението:

☞ изключено = въздушните възглавници за предния пътник са деактивирани и няма да се надуват в случай на сблъсък. Контролната лампа ☞ off свети постоянно. Детските предпазни седалки могат да се монтират в съответствие с таблица **Места за монтиране на детски седалки** ☞ 55.

☞ включено = въздушните възглавници за предния пътник са активни. Не могат да се инсталират

никакви детски предпазни седалки.



Ако контролната лампа ☞ off не свети, това означава, че системите на въздушните възглавници за предния пътник ще се задействат в случай на сблъсък.

Сменяйте статуса само при спрял автомобил и изключено запалване.

Положението остава така до следващата промяна.

Контролна лампа за деактивирани въздушни възглавници ☞ 75.

Предпазни седалки за деца

Детски предпазни системи (седалки)

Когато използвате детска предпазна система (седалка), спазвайте следните инструкции за употреба и инсталация, както и тези предоставени с детската предпазна система.

Винаги спазвайте местните и държавните разпоредби. В някои страни използването на детски предпазни седалки е забранено за определени места в автомобила.

Предупреждение

При използване на детска предпазна система (седалка) на предната пътническа седалка, системите на въздушните възглавници за предния пътник трябва да се изключат. Ако не са изключени, тяхното задействане създава опасност за фатално нараняване на детето.

Това особено се отнася за случаите, когато детска предпазна седалка, обърната обратно на посоката на движението, се монтира на предната пътническа седалка.

Избор на подходяща система

Вашето дете трябва да бъде превозвано с лице към задната част на автомобила дотогава, докато това е възможно. Системата трябва да се смени, когато главата на детето вече не се подпира добре на височината на очите. Детето има много слаби

шийни прешлени и в случай на сблъсък е по-малко вероятно да се нарани, ако е в полулегнало положение с лице към задната част на автомобила, отколкото ако седи изправено.

Деца под 12 години или по-ниски от 150 см трябва да пътуват само в подходяща детска предпазна седалка.

По време на път никога не дръжте детето в ръце или в скута си. Детето трудно може да бъде удържано в случай на сблъсък.

Когато возите деца, използвайте детска седалка, която отговаря на теглото им.

Уверете се, че детската предпазна седалка, която смятате да инсталирате е съвместима с типа на автомобила.

Уверете се, че мястото за монтиране на детската предпазна система е подходящо за целта.

Позволявайте на децата да влизат и излизат от автомобила само от по-далечната от пътното движение страна.

Когато детската предпазна седалка не се използва, обезопасете детската седалка с предпазния колан или я извадете от автомобила.

Съобщение

Не залепвайте нищо на детската предпазна седалка и не я покривайте с нищо.

Детска седалка, претърпяла катастрофа, трябва да бъде подменена.

Бебетата и децата трябва да пътуват на задните седалки в детски предпазни седалки.

Докато децата все още не могат да използват предпазни колани, изберете детска предпазна седалка подходяща за възрастта им и се уверете, че децата я ползват. Прочетете инструкциите във връзка със съответните детски предпазни седалки.

Места за поставяне на детската седалка

Позволени варианти за монтиране на детска предпазна седалка

Клас по тегло и възраст	На предната пътническа седалка		Върху задните външни седалки	Върху задната средна седалка
	активирана въздушна възглавница	деактивирана въздушна възглавница		
Клас 0: до 10 кг или до около 10 месеца	X	U ¹	U ²	U
Клас 0+: до 13 кг или до около 2 години	X	U ¹	U ²	U
Клас I: от 9 до 18 кг или от около 8 месеца до 4 години	X	U ¹	U ²	U
Клас II: от 15 до 25 кг или от около 3 до 7 години	X	X	U	U
Клас III: от 22 до 36 кг или от около 6 до 12 години	X	X	U	U

¹ = Само ако системите на въздушните възглавници за предната пътническа седалка са деактивирани. Ако детската предпазна система се обезопасява с триточков предпазен колан, нагласете височината на седалката до най-горно положение и се уверете, че предпазният колан тръгва напред от горната точка на закрепване.

² = Седалка със скоби за монтиране ISOFIX и Top-thether.

U = Универсално подходяща в съчетание с триточков предпазен колан на седалката.

X = При този тегловен клас не се разрешават никакви детски седалки.

Позволени варианти за монтиране на детска предпазна седалка ISOFIX

Клас по тегло	Клас по ръст	Закрепване	На предната пътническа седалка	Върху задните външни седалки	Върху задната средна седалка
Клас 0: до 10 кг	E	ISO/R1	X	IL ¹	X
Клас 0+: до 13 кг	E	ISO/R1	X	IL ¹	X
	D	ISO/R2	X	IL ¹	X
	C	ISO/R3	X	IL ¹	X
Клас I: от 9 до 18 кг	D	ISO/R2	X	IL ¹	X
	C	ISO/R3	X	IL ¹	X
	B	ISO/F2	X	IL, IUF	X
	B1	ISO/F2X	X	IL, IUF	X
	A	ISO/F3	X	IL, IUF	X

IL = Подходяща за специалните предпазни системи ISOFIX от категориите "специфична за автомобила", "с ограничения" или "полууниверсална". Предпазната система ISOFIX трябва да бъде одобрена за дадения тип автомобил.

IUF = Подходяща за предпазни системи ISOFIX, които се инсталират с лице към предната част на автомобила, принадлежащи към универсалната категория и одобрени за използване в този клас по тегло.

X = При този тегловен клас не се разрешават никакви детски седалки ISOFIX.

¹ = Преместете предната седалка в крайно предно положение или я преместете напред така, че детската предпазна седалка да не се допира до облегалката на предната седалка.

Клас по ръст и способ на закрепване на системите ISOFIX

A - ISO/F3 = Гледаща напред детска предпазна седалка за деца с максимален ръст в тегловен клас от 9 до 18 кг.

B - ISO/F2 = Гледаща напред детска предпазна седалка за по-малки деца в тегловен клас от 9 до 18 кг.

B1 - ISO/ = Гледаща напред детска предпазна седалка за по-малки деца в тегловен клас от 9 до 18 кг.

F2X

C - ISO/R3 = Гледаща назад детска предпазна седалка за деца с максимален ръст в тегловен клас до 13 кг.

D - ISO/R2 = Гледаща назад детска предпазна седалка за по-малки деца в тегловен клас до 13 кг.

E - ISO/R1 = Гледаща назад детска предпазна седалка за малки деца в тегловен клас до 13 кг.

Детски седалки Isofix



Закрепете позволената за автомобилa детска предпазна седалка ISOFIX за скобите за монтиране.

Към скобите ISOFIX могат да се закрепват универсални детски предпазни седалки ISOFIX.

Скобите за монтиране ISOFIX са обозначени с етикет върху облегалката на седалката.

Детски седалки тип Top-tether

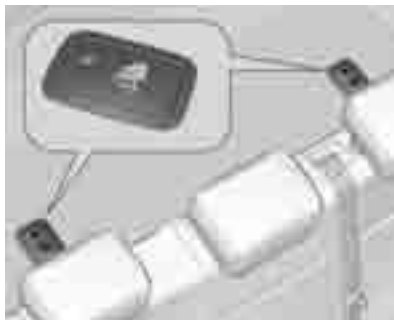

Закрепете детските предпазни седалки Top-tether към ушите за закрепване намиращи се зад задните облегалки за глава. Ремъкът трябва да минава между двете водещи стебла на облегалката за глава.

Към скобите Top-tether могат да се закрепват универсални детски предпазни седалки Top-tether.

Халките за монтиране Top-tether са обозначени с етикети върху покривалото на багажното отделение.

Съхраняване на вещи

Отделения за вещи	59
Товарно (багажно) отделение ...	61
Багажник на покрива	63
Превозване на товари	63

Отделения за вещи

Отделение за съхранение на вещи в арматурното табло

Отделение в горната част на арматурното табло



Дръпнете дръжката за да отворите капака.

Отделение под ключа за светлините



Дръпнете дръжката за да отворите отделението.

Жабка



За да я отворите дръпнете дръжката.

Жабката може да се заключва с ключа на автомобила.

⚠ Предупреждение

За да намалите риска от нараняване при катастрофа или рязко спиране, винаги дръжте жабката затворена по време на движение.

Поставки за чаши

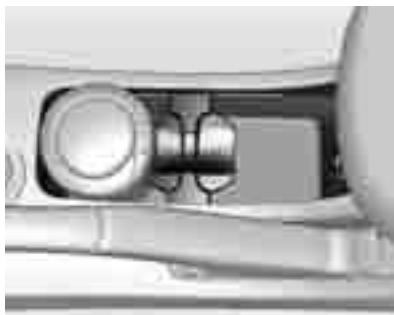

В централната конзола има поставки за чаши.



Допълнителни поставки за чаши има в облегалката за ръце на задната седалка, които могат да се ползват, когато тя е сгъната надолу.

Кутия за очила



Отваря се надолу.

Не я използвайте за съхраняване на тежки предмети.

Отделение за вещи в облегалката за ръце

Отделение за вещи в предната облегалка за ръце



Натиснете ръкохватката, за да плъзнете и сгънете нагоре облегалката за ръце.

Товарно (багажно) отделение

Сгъване на задните облегалки

Задната облегалка е разделена на две части. И двете части могат да се сгънат надолу.

Свалете облегалката за глава надолу като натиснете фиксатора.

Сгънете нагоре задната облегалка за ръце.



Дръпнете освобождаващия лост от едната или от двете страни и сгънете облегалките върху седалките.

Преди да сгънете нагоре облегалките на седалките вкарайте предпазните колани на външните седалки във водачите на коланите.



Сгънете нагоре облегалките в изправено положение и извадете предпазните колани от водачите на коланите.

Заклучете облегалките на седалките на място като натиснете горната им част докато чуете, че се заключат с щракване.

Дръпнете отново напред облегалките за да се убедите, че са добре заключени.

Облегалките на седалките са заключени само, ако червените отметки от двете страни до освобождаващия лост не се виждат.

Вкарайте всички предпазни колани в техните процепи, ако не са се навили автоматично.

Никога не сгъвайте облегалката на средната задна седалка, ако нейният предпазен колан е закопчан или издърпан.

Кука за багаж



Използвайте куката само за лек багаж.

Предупредителен триъгълник

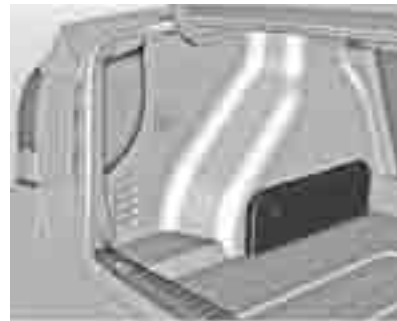

Стегнете предупредителния триъгълник с помощта на самозалепващата се (Velcro) лента.

Комплект за първа помощ



Съхранявайте комплекта за първа помощ в мрежата от дясната страна на товарното отделение.

Багажник на покрива

От съображения за безопасност и избягване повредата на покрива, препоръчваме да използвате багажник одобрен за дадения автомобил.

Следвайте инструкциите за монтаж и сваляйте багажника, когато не го използвате.

Превозване на товари



- Тежките предмети в багажника трябва да се поставят плътно до облегалките на седалките. Уверете се, че облегалките са заключени добре. Ако предметите трябва да се подредят един върху друг, най-тежките предмети трябва да се поставят най-отдолу.
- Обезопасявайте предметите в багажника за да ги предпазите от изместване.

- Когато превозвате предмети в товарното отделение, облегалките на седалките от задния ред не бива да са наклонени напред.
- Не позволявайте на товара да се подава над горния ръб на облегалката на седалката.
- Не поставяйте нищо върху покривалото на товарното отделение и арматурното табло, не покривайте сензора в горната част на арматурното табло.
- Товарът не бива да пречи на използването на педалите, ръчната спирачка и скоростния лост или да ограничава свободата на движение на шофьора. Не оставяйте необезопасени предмети в купето.
- Не карайте с отворено багажно отделение.
- Полезният товар е разликата между допустимото брутно тегло на автомобила (виж

идентификационна табелка ⇨ 178) и теглото на празен автомобил.

За да изчислите теглото на празния автомобил, запишете данните на автомобила в таблицата за теглата на страница ⇨ 3.

Теглото на празния автомобил включва и средните тегла на шофьора (68 кг), багажа (7 кг) и всички работни течности (при резервоар зареден на 90 %).

Допълнителното оборудване и аксесоари увеличават теглото на празния автомобил.

- Товарът на покрива увеличава чувствителността на автомобила към страничен вятър и има вредно въздействие върху управляемостта му поради високия център на тежестта. Разпределяйте товара равномерно и го обезопасявайте правилно с помощта на ремъци за закрепване. Регулирайте налягането на гумите и шофирайте със скорост съобразно натоварването. Често проверявайте и натягайте ремъците.

Прибори и органи за управление

Органи за управление	65
Предупредителни светлини, измервателни уреди и контролни индикатори (лампи)	70
Информационни дисплеи	79
Предупредителни съобщения	81
Борден компютър	82
Персонализиране на автомобила	83

Органи за управление

Регулиране на волана



Отключете лоста, настройте волана, блокирайте лоста и проверете дали е заключен добре.

Регулирайте волана само при неподвижен автомобил.

Бутони върху волана



Системата Инфотейнмънт и круиз контролът могат да се командват чрез бутоните върху волана.

Повече информация ще намерите в ръководството за експлоатация на системата Инфотейнмънт.

Круиз контрол (система за поддържане на дадена скорост)
⇨ 121.

Клаксон



Натиснете 

Чистачки/система за измиване на предното стъкло

Чистачки на предното стъкло



- 2** = бързо
- 1** = бавно
-  = интервален режим на бърсане
- = изключено

За еднократно избърсване при изключени чистачки натиснете лоста надолу.

Не използвайте чистачките при заледено стъкло.

Изключвайте чистачките в автомивки.

Регулируем интервал на бърсане



Поставете лоста за чистачките в положение .

Завъртете колелото за настройка за да нагласите желания интервал на бърсане.

- | | |
|-----------------|--|
| кратък интервал | = завъртете колелото за настройка нагоре |
| дълъг интервал | = завъртете колелото за настройка надолу |

Автоматично бърсане чрез сензор за дъжд



 = автоматично бърсане чрез сензор за дъжд

Сензорът за дъжд отчита количеството вода върху предното стъкло и автоматично регулира честота на бърсане. След активиране на режима на сензор за дъжд или регулиране на чувствителността му, новата настройка се потвърждава чрез еднократен мах на чистачките.

Регулируема чувствителност на сензора за дъжд



Завъртете колелото за настройка за да регулирате чувствителността:

ниска чувствителност	= завъртете колелото за настройка надолу
висока чувствителност	= завъртете колелото за настройка нагоре



Пазете сензора от прах, замърсяване и лед.

Система за измиване на предното стъкло



Дръпнете лоста. Върху предното стъкло се напръсква измиваща течност и чистачките правят няколко маха.

Външна температура

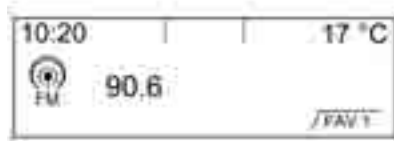

Понижението на температурата се отбелязва незабавно, а повишението на температурата – с известно закъснение.

⚠ Предупреждение

Пътната настилка може да е вече заледена, въпреки че дисплеят показва няколко градуса над 0 °C.

Часовник

На информационния дисплей се показват датата и точното време.

Нагласяне на дата и точно време

Натиснете бутона **CONFIG**. Показва се менюто **Settings (Настройки)**.

Изберете **Time Date (Време Дата)**.

Персонализиране на автомобила
⇨ 83.

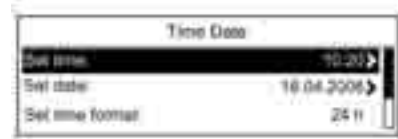

Могат да се нагласят настройките за точно време и дата.

Направете справка с наръчника към системата Инфотейнмънт за повече информация.

Електрически контакти



В задната конзола на пода има 12 волтов електрически контакт.

Не надхвърляйте максималната мощност от 120 вата.

При изключено запалване електрическият контакт се деактивира. Освен това електрическият контакт се деактивира и при ниско напрежение на акумулатора.

Не свързвайте никакви електроподаващи аксесоари, напр. зарядни устройства или батерии.

Не повреждайте контактите като използвате неподходящи щепсели.

Запалка



Запалката е разположена в централната конзола на пода.

Натиснете запалката. Изключва се автоматично след нажежаване на елемента. Издърпайте запалката.

Внимание

Използвайте този електрически контакт само за запалки.

Внимание

Цилиндърът на работещата запалка може силно да се нагорещи.

Не докосвайте цилиндъра на запалката и не позволявайте на деца да боравят или да си играят с нея.

Нагорещеният метал може да причини персонални наранявания и щети по автомобила и други обекти.

Пепелници

Внимание

Да се използват само за пепел, а не за запалими отпадъци.



Подвижният пепелник може да се поставя в гнездата за напитки.

За да го използвате, отворете капачето.

Предупредителни светлини, измервателни уреди и контролни индикатори (лампи)

Скоростомер



Показва скоростта на автомобила.

Километражен брояч



Долният ред показва изминатото разстояние.

Дневен километражен брояч

Горният ред показва изминатото разстояние от последното нулиране (максимална стойност 1999.9).

За да го нулирате задръжте натиснат нулиращия бутон в продължение на няколко секунди при включено запалване.

Оборотомер



Показва оборотите на двигателя за минута.

На всяка предавка карайте, доколкото е възможно, при ниски обороти на двигателя.

Внимание

Ако стрелката е в червената зона, максимално допустимите обороти за двигателя са надхвърлени. Това означава риск за двигателя.

Указател за горивото



Показва нивото на горивото в резервоара.

Контролната лампа ● свети, ако нивото на горивото в резервоара е ниско. Заредете незабавно.

Никога не допускате резервоарът да се изпразни докрай.

Поради останало гориво в резервоара, при пълно зареждане на резервоара може да се окаже, че количеството на доляното гориво е по-малко от специфицирания капацитет на резервоара.

Указател за температурата на охлаждащата течност на двигателя



Показва температурата на охлаждащата течност.

лява зона	= работната температура на двигателя все още не е достигната
средна зона	= нормална работна температура
дясна зона	= прекалено висока температура

Внимание

Ако температурата на охлаждащата течност на двигателя е прекалено висока, спрете автомобила и изключете двигателя. Има опасност за двигателя. Проверете нивото на охлаждащата течност.

Контролни индикатори (лампи)

Контролните индикатори описани тук не присъстват във всички автомобили. Описанието се отнася за всички варианти на уредите. При включване на запалването повечето от контролните индикатори (лампи) светват за малко в резултат на функционален тест.

Цветът на контролния индикатор означава:

червено	= опасност, важно напомняне
жълто	= предупреждение, информация, неизправност
зелено	= потвърждение на активиране
синьо	= потвърждение на активиране
безцветно (бяло)	= потвърждение на активиране

Контролни лампи (индикатори) в арматурното табло

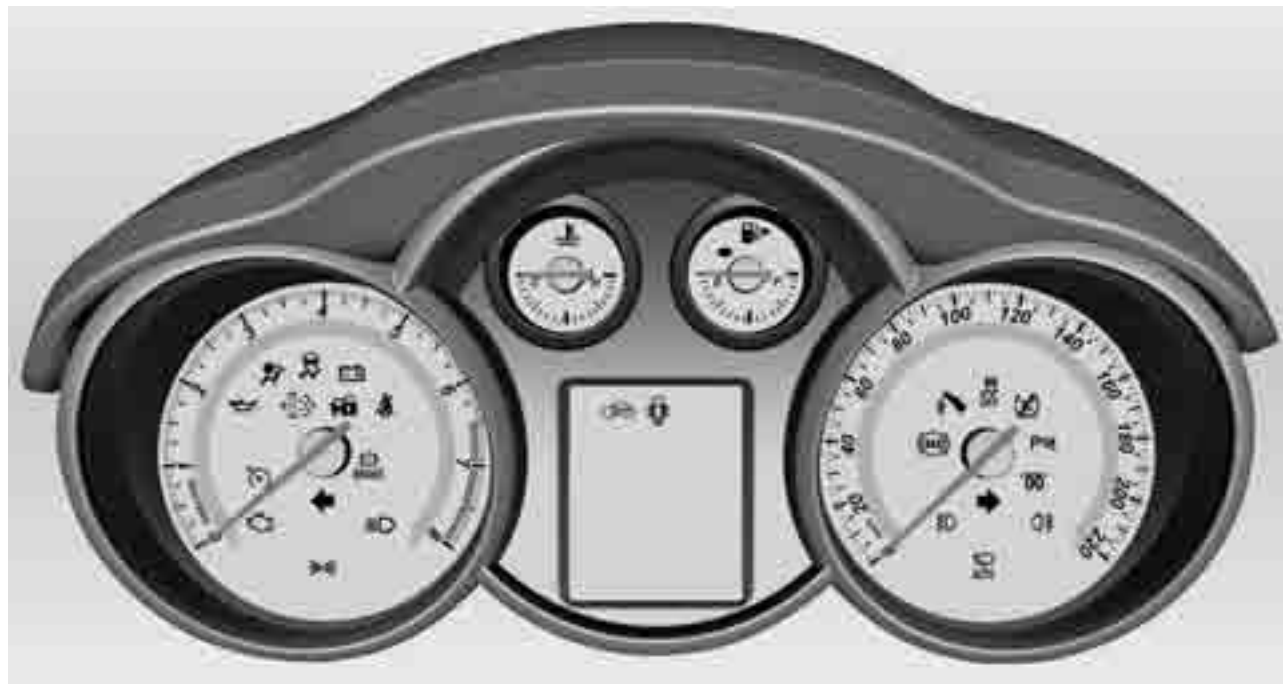

Контролни индикатори в централната конзола



Мигач

↔ свети или мига в зелено.

Свети

Контролната лампа светва за кратко при включване на габаритните светлини.

Мига

Контролната лампа мига при включени мигачи или аварийни предупредителни светлини.

Бързо мигане: неизправност в мигач или съответния предпазител.

Смяна на електрически крушки
↔ 139. Предпазител ↔ 145.

Мигачи ↔ 90.

Индикатор за незакопчан предпазен колан

Индикатор за незакопчан предпазен колан на предните седалки

☹ за шофьорската седалка свети или мига в червено.

☹² за предната пътническа седалка свети или мига в червено, когато седалката е заета.

Свети

След включване на запалването до закопчаване на предпазния колан.

Мига

След потегляне - до закопчаване на предпазния колан.

Закопчаване на предпазния колан
↔ 46.

Системи на въздушните възглавници, обтегачи на предпазните колани

☹ свети в червено.

При включване на запалването контролната лампа светва за около 4 секунди. Ако не светне, ако не изгасне в рамките на 4 секунди, или ако свети по време на движение, има неизправност в обтегачите на коланите или в системата на въздушните възглавници. Възможно е системите да не се задействат в случай на катастрофа.

Задействането на обтегачите на предпазните колани или на въздушните възглавници се обозначава от постоянното светене на ☹.

Предупреждение

Причината за неизправността трябва да се отстрани незабавно в сервис.

Система на въздушните възглавници, обтегачи на предпазните колани ⇨ 48, ⇨ 45.

Деактивиране на въздушните възглавници

 за въздушната възглавница за предния пътник свети в жълто.

Когато контролната лампа свети, въздушната възглавница за предния пътник е активирана.

 за въздушната възглавница за предния пътник свети в жълто.

Когато контролната лампа свети, въздушната възглавница за предния пътник е деактивирана.

Зареждаща система

 свети или мига в червено.

Светва при включване на запалването и изгасва малко след стартирането на двигателя.

Свети при работещ двигател

Спрете и изключете двигателя. Акумулаторът не се зарежда. Възможно е нарушаване на охлаждането на двигателя. При дизелов двигател е възможно прекъсване на захранването на сервомеханизма на спирачките. Потърсете помощта на сервис.

Мига

Когато ключът остане повече от 15 секунди в положение 1, контролната лампа започва да мига и автомобилът минава в режим пестене на акумулатора.

Контролен индикатор за неизправност

 свети или мига в жълто.

Светва при включване на запалването и изгасва малко след стартирането на двигателя.

Уговорете скорошно сервизно обслужване

 Свети в жълто, когато автомобилът се нуждае от сервис.

Свети в комбинация с предупредителен код.

Предупредителни съобщения ⇨ 81.

Спирачки и съединител

 свети в червено.

Свети, когато ръчната спирачка е освободена, ако нивото на течността за спирачките/ съединителя е прекалено ниско, или ако има неизправност в спирачната система ⇨ 137.

⚠ Предупреждение

Спрете. Преустановете пътуването. Обърнете се към сервис.

Светва при включване на запалването, ако механичната ръчна спирачка е натегната
↪ 119.

Антиблокираща спирачна система (ABS)

(ABS) свети в жълто.

Светва за няколко секунди, когато се включи запалването. Системата е готова за работа, когато контролният индикатор изгасне.

Ако контролният индикатор не изгасне след няколко секунди или ако светне по време на движение, налице е неизправност в ABS. Спирачната система продължава да функционира, но без ABS регулиране.

Антиблокираща спирачна система
↪ 118.

Ултразвукова система за помощ при паркиране

P^u▲ свети в жълто.

Неизправност в системата или

Неизправност поради замърсени или покрити с лед и сняг сензори.

или

Смущение от външни ултразвукови източници. Щом прекъсне смущението от външния източник, системата заработва нормално.

Причината за неизправността на системата трябва да се отстрани в сервис.

Ултразвукови сензори за паркиране ↪ 123.

Електронна стабилизираща система

⚡ свети или мига в жълто.

Свети

В системата има неизправност. Пътуването може да продължи. Стабилността на автомобила обаче може да се влоши в зависимост от пътната настилка.

Причината за неизправността трябва да се отстрани в сервис.

Мига

Системата е активно включена. Мощността на двигателя може да намалее и спирачките на автомобила да се задействат леко.

Електронната стабилизираща система е изключена

⚡ свети.

Свети, когато системата е деактивирана.

Системата за тракшън контрол е изключена

⚡ свети.

Свети, когато системата е деактивирана.

Предварително подгриване

 свети в жълто.

Свети, когато предварителното подгриване е активирано.

Активира се само, когато външната температура е ниска.

Дизелов филтър за твърди частици

 мига в жълто.

Мига ако дизеловият филтър за твърди частици се нуждае от почистване и предхождащите експлоатационни условия не са позволили автоматичното почистване. Продължете да карате и, ако е възможно, не позволявайте на оборотите на двигателя да паднат под 2000 оборота в минута.

Контролната лампа  изгасва след приключване на почистването.

Дизелов филтър за твърди частици
↪ 112.

Налягане на маслото на двигателя

 свети в червено.

Светва при включване на запалването и изгасва малко след стартирането на двигателя.

Свети при работещ двигател

Внимание

Възможно е нарушаване на смазването на двигателя. Това може да доведе до повреда на двигателя и/или блокиране на водещите колела:

1. Натиснете педала на съединителя.
2. Изберете неутрално положение, поставете скоростния лост в положение **N**.

3. Напуснете пътното движение колкото може по-бързо, без да пречите на останалите автомобили.
4. Изключете запалването.

Предупреждение

При изключен двигател за спиране и за въртене на волана се изисква значително по-голямо усилие.

Не изваждайте ключа, докато автомобилът не спре напълно, в противен случай воланът може да се заключи неочаквано.

Проверете нивото на маслото преди да потърсите помощта на сервиз ↪ 134.

Ниско ниво на горивото

 свети в жълто.

Свети, когато нивото на горивото в резервоара е прекалено ниско. Катализатор ↪ 113.

Обезвъздушаване на дизеловата горивна система ⇨ 138.

Имобилайзер

☞ свети или мига в жълто.

Неизправност в електронната система на имобилайзера. Двигателят не може да се стартира.

Натиснете крачната спирачка

☞ мига в жълто.

Мига, когато спирачният педал или педалът на съединителя трябва да бъде натиснат, за да се стартира автомобилът с помощта на системата с електронен ключ ⇨ 23.

Външни светлини

☞ свети в зелено.

Свети при включени външни светлини ⇨ 87.

Дълги светлини

☞ свети в синьо.

Свети при включени дълги светлини и при включен светлинен клаксон ⇨ 88.

Фар за мъгла

☞ свети в зелено.

Свети при включени предни фарове за мъгла ⇨ 90.

Задна светлина за мъгла

☞ свети в жълто.

Свети при включена задна светлина за мъгла ⇨ 90.

Сензор за дъжд

☞ свети в зелено.

Свети, когато автоматичният сензор за дъжд е активиран ⇨ 66.

Круз контрол (система за поддържане на дадена скорост)

☞ свети без цвят.

Свети, когато системата е включена ⇨ 121.

Отворена врата

☞ свети в червено.

Свети при отворена врата или отворен багажник.

Информационни дисплеи

Център за информация на водача

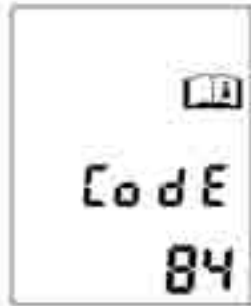

Центърът за информация на водача (DIC) се намира в арматурното табло и се предоставя като дисплей от основно ниво (Baselevel-Display) или като дисплей от средно ниво (Midlevel-Display).

Избиране на функции

Менютата и функциите могат да се избират чрез бутоните върху лоста за мигачите.



Натиснете бутона **MENU** за да превключите между менютата или за да се върнете от подменю към следващото по-високо ниво на менюто. Менютата са заключени, когато автомобилът се движи или скоростният лост не е в положение **P**.

Могат да бъдат избирани следните менюта:

- **Vehicle Information Menu (Меню на информацията за автомобила)**
- **Trip/Fuel Information Menu (Пътуване/Меню на информацията за горивото)**

Завъртете колелото за настройка за да маркирате опция на менюто или за да зададете числена стойност.

Натиснете бутона **SET/CLR** за да изберете функция или за да потвърдите съобщение.

Персонализиране на автомобила ⇨ 83.

Борден компютър ⇨ 82.

Графичен информационен дисплей

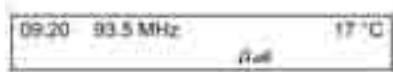

В зависимост от системата Инфотейнмънт графичният информационен дисплей се предлага в два варианта.

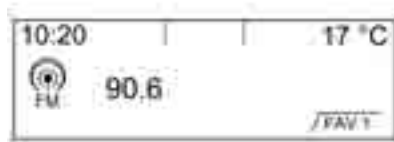

Дисплеят показва точно време, външна температура, дата или системата Инфотейнмънт (ако е включена), както и настройки за персонализиране на автомобила.

Избиране на функции

Достъпът до функциите и настройките става посредством дисплея.

Изборът се извършва чрез:

- менюта
- функционални бутони и многофункционалния бутон на системата Инфотейнмънт

Избор чрез системата Инфотейнмънт



Можете да изберете точки от менютата посредством менютата и с бутоните на системата Инфотейнмънт.

Многофункционалният бутон се използва за избор на точка от менюто и потвърждение.

За да излезете от дадено меню натиснете **BACK**.

Предупредителни съобщения

Предупредителните съобщения се подават посредством центъра за информация на водача (DIC), информационния дисплей или като предупредителни и сигнални зумери. Потвърждаването на предупредителните съобщения става чрез многофункционалния бутон. Ако е необходимо, потърсете помощта на сервиз.

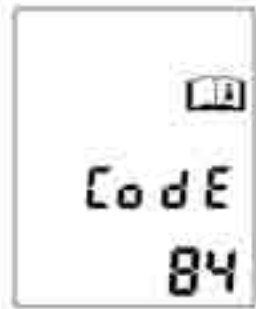

Предупредителните съобщения се показват като кодови номера.

№ Съобщения на автомобила

- 2 Не е открито дистанционно управление, натиснете педала на съединителя за да рестартирате
- 5 Воланът е заключен
- 7 Завъртете волана, изключете запалването и след това го включете
- 9 Завъртете волана, стартирайте двигателя отново
- 25 Неизправност в предния ляв мигач
- 26 Неизправност в задния ляв мигач
- 27 Неизправност в предния десен мигач
- 28 Неизправност в задния десен мигач
- 35 Сменете батерията на дистанционното управление
- 54 Вода в дизеловия горивен филтър

№ Съобщения на автомобила

- 55 Проверете в сервиз дизеловия филтър за твърди частици
- 67 Проверете в сервиз ключалката на волана
- 68 Проверете в сервиз усилвателя на управлението
- 75 Проверете в сервиз климатичната система
- 79 Долейте двигателно масло
- 82 Сменете скоро маслото на двигателя
- 84 Мощността на двигателя е намалена
- 91 Не е открито дистанционно управление, променете мястото на електронния ключ или използвайте контакта в централната конзола.
- 92 Не е открито дистанционно управление, натиснете спирачния педал за да стартирате отново.

№ Съобщения на автомобила

- 94 Превключете в положение за паркиране
- 95 Проверете в сервис въздушната възглавница

Предупредителни зумери**При стартиране на двигателя или по време на шофиране**

- Ако не е закопчан предпазният колан.
- При достигането на определена скорост с натегната ръчна спирачка.
- Ако в центъра за информация на водача се появи предупредителен код.
- Ако системата за помощ при паркиране установи наличието на обект.

Когато автомобилът е паркиран и/или се отвори врата

- Ако ключът не е изваден от контакта за запалване.
- Ако външните светлини са включени.

Борден компютър

Менютата и функциите могат да се избират чрез бутоните върху лоста за мигачите.



Натиснете бутона **MENU** за да изберете **Trip/Fuel Information Menu (Пътуване/Меню на информацията за горивото)**.

Завъртете колелото за настройка за да изберете едно от подменютата:

- Борден компютър
- Average consumption (Среден разход)

- Range (Пробег)
- Average speed (Средна скорост)
- Instantaneous consumption (Моментен разход на гориво)



За да нулирате натиснете бутона за нулиране или натиснете бутона **SET/CLR** за няколко секунди.

Average consumption (Среден разход)

Показва средния разход на гориво. Измерването може да бъде нулирано по всяко време.

За да нулирате, натиснете бутона **SET/CLR** за няколко секунди.

Range (Пробег)

Пробегът се изчислява въз основа на наличното гориво в резервоара и моментния разход. Дисплеят показва средни стойности.

След зареждане с гориво пробегът се актуализира автоматично след кратко забавяне.

Когато нивото на горивото в резервоара е ниско, на дисплея в центъра за информация на водача излиза съобщение.

Освен това контролната лампа ● в указателя за горивото свети.

Average speed (Средна скорост)

Показва средната скорост. Измерването може да бъде нулирано по всяко време.

За да нулирате, натиснете бутона **SET/CLR** за няколко секунди.

Instantaneous consumption (Моментен разход на гориво)

Показва моментния разход на гориво. При ниски скорости се показва разходът на гориво на час.

Персонализиране на автомобила

Параметрите на автомобила могат да бъдат персонализирани посредством промяна на настройките в центъра за информация на водача и в информационния дисплей.

В зависимост от оборудването на автомобила някои от функциите описани по-долу може да не са на разположение.

Настройки в центъра за информация на водача

Настройките **Unit (Единица)** могат да се избират чрез бутоните върху лоста за мигачите.



Натиснете бутона **MENU** за да изберете менюто **Unit (Единица)**.



Показва се менюто за настройките **Unit (Единица)**.

Показаните мерни единици могат да бъдат променени.

Натиснете бутона **SET/CLR** за да изберете режима за настройка на мерните единици.

- **Unit (Единица)1:** Great Britain (Великобритания)
- **Unit (Единица)2:** United States (САЩ)
- **Unit (Единица)3:** Europe (Европа)

Завъртете колелото за настройка за да изберете една от мерните единици. Натиснете бутона **SET/CLR** за да потвърдите.

Настройки в информационния дисплей



Включете системата Инфотеймънт и натиснете бутона **CONFIG**. Показва се менюто **Settings (Настройки)**.



Посредством бутона **MENU** могат да бъдат избирани следните настройки:

- **Time Date (Време Дата)**
- **Radio settings (Настройки на радиото)**
- **Vehicle settings (Настройки на автомобила)**

В съответните подменюта могат да се променят следните настройки:

Time Date (Време Дата)

Виж "Часовник" ⇨ 68 и наръчника към системата Инфотеймънт за повече информация.

Radio settings (Настройки на радиото)

Направете справка с наръчника към системата Инфотеймънт за повече информация.

Vehicle settings (Настройки на автомобила)



■ **Climate and air quality (Климатик и качество на въздуха)**

Auto fan speed (Автоматично управление на вентилатора):

Променя скоростта на вентилатора: висока / средна / ниска.

Automatic air recirculation (Автоматична рецикулация на въздуха):

Променя чувствителността на AQS (сензора за качеството на въздуха): ниска / висока.

Auto demist (Автоматично изсушаване): включване / изключване (активиране или деактивиране на автоматичното подсушаване на прозорците).

Auto rear demist (Автоматично изсушаване на задното стъкло):

включване / изключване (активиране или деактивиране на автоматичното подсушаване на задните прозорци).

■ **Comfort settings (Комфортни настройки)**

Chime volume (Сила на звука на зумера): Променя силата на звука на предупредителните сигнали.

- **Park assist / Collision detection (Помощ при паркиране/ Разпознаване на сблъсък)**
Park assist (Помощ при пакиране): Активира или деактивира ултразвуковите сензори.
- **Exterior ambient lighting (Външно околно осветление)**
Exterior lighting by unlocking (Задействане на външното осветление при отключване): Активира или деактивира осветлението при влизане в автомобила.
Duration upon exit of vehicle (Осветление при напускане на автомобила): Активира или деактивира, както и променя продължителността на осветлението при излизане.
- **Remote locking, unlocking, starting (Дистанционно, отключване, стартиране)**
Remote lock feedback (Дистанционно оповестяване при заключване): Активира или

деактивира обратния сигнал от аварийните предупредителни светлини при отключване.

Driver door (all doors 2nd push) (Врата на водача (останалите врати при 2ро натискане)):

Смяна на конфигурацията: дали да отключва само шофьорската врата или целия автомобил при отключване.

Светлини

Външни светлини	87
Вътрешно осветление	91
Светлинни функции	93

Външни светлини

Ключ за светлините



Завъртете ключа за светлините:

- AUTO** = Автоматичният контрол на светлините зависи от външните светлинни условия.
- O** = Активиране или деактивиране на автоматичния контрол на осветлението. Превключвателят се връща на **AUTO**.

- ☞ = Габаритни светлини
 ☞D = Предни светлини

При включване на запалването автоматичният контрол на осветлението винаги се активира.

При включени светлини ☞ светва. Контролна лампа (индикатор) ☞ ⇨ 78.

Автоматичен контрол на светлините



Функция за автоматичен контрол на светлините

Когато функцията за автоматичния контрол на светлините е включена и двигателят работи, системата превключва автоматично между дневни светлини и предни светлини в зависимост от светлинните условия и информацията подадена от системата на сензора за дъжд.

Дневни светлини

Дневните светлини увеличават видимостта на автомобила през деня.

Задните светлини не се включват.

Активиране на автоматичните предни светлини

При лоши светлинни условия предните и задните светлини се включват.

Дълги светлини



За да превключите от къси на дълги светлини бутнете лоста напред.

За да включите късите светлини бутнете отново лоста напред или го дръпнете.

⚠ Предупреждение

Винаги превключвайте на къси светлини, когато приближавате идващ автомобил или настигате друг автомобил. Дългите светлини могат за момент да заслепят другите водачи, което може да предизвика катастрофа.

Светлинен клаксон

За да включите светлинния клаксон дръпнете лоста.

Регулиране на обсега (светлинния сноп) на предните фарове

Ръчна настройка на обсега на предните фарове



Настройване на обхвата на предните фарове съобразно натоварването на автомобила, с цел избягване на заслепяването: завъртете копчето в желаното положение.

- 0 = заети предни седалки
- 1 = всички седалки заети

- 2 = всички седалки заети и товар в багажника
- 3 = шофьорската седалка заета и товар в багажника.

Предни фарове при пътуване зад граница

Асиметричните къси светлини увеличават видимостта в края на пътното платно от страната на предния пътник.

При пътуване обаче в страни с обратна организация на движението, за избягване на заслепяването на насрещното движение пренастройте предните фарове.

Регулирайте фаровете в сервиз.

Аварийни предупредителни светлини



Включват се с бутона .

Аварийните предупредителни светлини се активират автоматично при отваряне на въздушна възглавница.

Сигнали при завой и смяна на платното



преместете лоста = десен мигач нагоре
 преместете лоста = ляв мигач надолу

При преместване на лоста зад точката на противодействие мигачът се включва за постоянно. При изправяне на волана мигачът се изключва автоматично.

За трикратно мигване, напр. при смяна на лента, натиснете лоста докато почувствате съпротивление и след това го отпуснете.

За по-продължително действие на мигачите преместете лоста до точката на противодействие и го задръжте.

Изключете ръчно мигачите като преместите лоста в първоначалното му положение.

Предни фарове за мъгла



Включват се с бутона $\#D$.

Задна светлина за мъгла



Включва се с бутона $\#D$.

Поставете ключа за светлините в положение **Auto**: включването на задните светлини за мъгла автоматично ще включи предните фарове.

Поставете ключа за светлините в положение $\#D$: задната светлина за мъгла може да се включи само заедно с предните фарове за мъгла.

Габаритни светлини



При паркиране на автомобила могат да се включат предните и задните габаритни светлини от едната страна:

1. Изключете запалването.
2. Бутнете лоста за мигачите докрай нагоре (десни габаритни светлини) или надолу (леви габаритни светлини).

Потвърждава се от сигнал и контролната лампа за съответния мигач.

Светлини за заден ход

Светлините за заден ход светват при включено запалване и включване на предавката за заден ход.

Замъглени стъкла на фаровете

Вътрешната повърхност на стъклата на фаровете може да се замъгли за кратко при лошо, влажно и студено време, при силен дъжд или след измиване. Замъгляването изчезва бързо от само себе си; за да ускорите подсушаването включете фаровете.

Вътрешно осветление

Осветление на арматурното табло



Яркостта на следното осветление може да се настройва при включени външни светлини:

- Осветление на арматурното табло
- Бутони за управление върху волана
- Информационен дисплей

- Елементи за управление на климатичната система
- Осветени бутони

Завъртете копчето  и го задръжте докато желаната яркост бъде достигната.



Вътрешно осветление



При влизане и излизане от автомобила вътрешното осветление автоматично се включва и след кратко закъснение



се изключва. То се включва за кратко дори и ако ключът е изваден от контакта на запалването.

Действие на бутона:

- | | | |
|---|---|--|
|  | = | автоматично
включване
и изключване |
| натиснете  | = | винаги включено |
| натиснете  | = | винаги
изключено |

Лампи за четене



Включването и изключването се извършва с бутоните  и .

Осветление в сенника

Свети при отворен капак.

Светлинни функции

Осветление при влизане

Осветление "Добре дошли"

Предните фарове, габаритните светлини, задните светлини и вътрешното осветление се включват за кратко при отключване на автомобила с помощта на дистанционното управление. Тази функция улеснява намирането на автомобила, когато е тъмно.

Осветлението се изключва незабавно при завъртане на ключа за запалване в положение аксесоари.

Активирането или деактивирането на тази функция може да се промени в менюто **Settings (Настройки)** на информационния дисплей. Персонализиране на автомобила ⇨ 83.

Настройките могат да се запаметят за използвания ключ ⇨ 23.

При отваряне на шофьорската врата се включва допълнително следното осветление:

- Някои бутони
- Някои елементи на вътрешното осветление

Осветление при излизане

След напускане на автомобила предните фарове, габаритните светлини и задните светлини осветяват пътя за период от време, който може да се регулира.



Включване

Активирането, деактивирането и продължителността на осветлението на тази функция могат да се променят в менюто **Settings (Настройки)** на информационния дисплей. Персонализиране на автомобила ⇨ 83.

Настройките могат да се запаметят за използвания ключ ⇨ 23.

Автомобили без автоматични светлини

1. Изключете запалването.
2. Извадете ключа за запалване.
3. Отворете вратата на шофьора.
4. Дръпнете лоста за мигачите.
5. Затворете вратата на шофьора.

Ако шофьорската врата не е затворена, светлините изгасват след две минути.

Осветлението се изключва незабавно, ако лостът за мигачите се дръпне към волана при отворена шофьорска врата.

Автомобили с автоматични светлини

1. Поставете ключа за светлините в положение AUTO.
2. Изключете запалването.
3. Извадете ключа за запалване.

В зависимост от външните светлинни условия осветлението при излизане се включва.

Защита от изтощаване на акумулатора

Изключване на електрическите светлини

За да се предотврати изтощаването на акумулатора, когато запалването е изключено, някои от лампите в интериора се изключват автоматично след известно време.

Система Инфотейнмънт

Въведение	95
Радио	95
Звукоизточници	96
Телефон	96

Въведение

Работа със системата

Системата Инфотейнмънт се използва според описанието в нейните инструкции за експлоатация.

Радио

Радиоприемане

Радиоприемането може да бъде смутено от съскане, шум, изкривявания или загуба на приемането поради

- промени в разстоянието до предавателя,
- смесването на станции поради отражение и
- засенчване.

Звукоизточници

Допълнителни устройства

Вход AUX

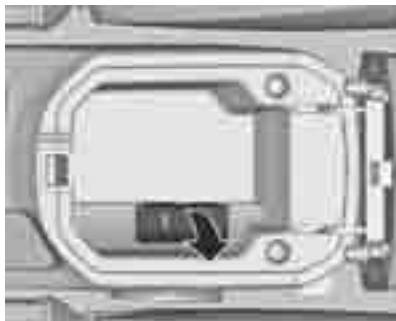

Входът AUX се намира под капаче в облегалката за ръце между предните седалки.

Винаги пазете входа чист и сух.

Повече информация можете да намерите в ръководството за употреба на системата Инфотейнмънт.

Чрез жак с размер 3,5 мм, към входа AUX може да се включи външен звукоизточник, напр. портативен CD плейър.

Телефон

Мобилни телефони и радио оборудване (СВ)

Инструкции за инсталация и ръководство за експлоатация

При инсталиране и използване на мобилния телефон трябва да се спазват инструкциите на Opel за инсталация, както и тези на ръководството за експлоатация предоставено от производителя на телефона и устройството хендс-фри. Неизпълнението на тези указания може да анулира разрешението за експлоатация на автомобила (Директива ЕС 95/54/ЕС).

Предпоставки за безпроблемно използване:

- Професионално инсталирана външна антена за получаване на максималния възможен обхват,
- Максимална мощност на излъчване от 10 W,
- Инсталиране на мобифона на подходящо място, вземайки под внимание забележката ⇨ 48

Консултирайте се относно местата предвидени за инсталиране на външната антена и закрепването на оборудването, както и за начините за използване на устройствата с мощност на излъчване над 10 W (вата).

Използването на устройство хендс-фри без външна антена с мобилни телефони отговарящи на стандарт GSM 900/1800/1900 и UMTS е позволено само, ако максималната сила на излъчване на мобилния телефон е 2 вата за GSM 900 и 1 ват за другите типове.

От съображения за безопасност не използвайте телефона по време на каране. Дори използването на устройство хендс-фри ("свободни ръце") може да отвлече вниманието Ви по време на каране.

Предупреждение

Радиооборудването и мобилните телефони, които не отговарят на споменатите стандарти, трябва да работят само с антена закрепена отвън на автомобила.

Внимание

Ако се използват без външна антена, мобилните телефони и радиооборудването могат да предизвикат неизправност в електрониката на автомобила, освен ако се спазват гореспоменатите правила.

Климатичен контрол

Климатична система	98
Вентилационни дюзи	106
Поддръжка	107

Климатична система

Система за отопление и вентилация



Управляващи органи за:

- Температура
- Разпределение на въздуха
- Скорост на вентилатора
- Подсушаване, размразяване
- Отопление на задното стъкло

Температура

Регулирайте температурата чрез завъртане на копчето.

червено = топло
синьо = студено

Отоплението не е достатъчно ефективно докато двигателят не достигне работната температура.

Разпределение на въздуха

Изберете вентилационните дюзи чрез натискане на съответния бутон.

- = към зоните на главата и краката
- = към зоната на краката
- = към зоната на главата през регулируемите вентилационни дюзи
- = към предното стъкло и зоната за краката

Избраната настройка се обозначава от LED в бутона.

Скорост на вентилатора

Регулирайте въздушния поток като включите вентилатора на желаната скорост.

Подсушаване и размразяване



- Натиснете бутона : вентилаторът автоматично се включва на по-висока скорост, въздухът се насочва автоматично към челното стъкло,
- Завъртете копчето за температурата в позицията за най-топло.

- Включете отоплението на задното стъкло .
- Отворете страничните вентилационни дюзи според желанието и ги насочете към прозорците на вратите.

Отопляемо задно стъкло  ⇨ 37.



Индикация на настройките

Избраните функции се обозначават от LED в активирания бутон.

Климатична система



Управляващи органи за:

- Температура
- Разпределение на въздуха
- Скорост на вентилатора
- Подсушаване и размразяване
- Рециркулация на въздуха 
- Охлаждане 
- Отопление на задното стъкло

Температура





Регулирайте температурата чрез завъртане на копчето.

червено = топло
синьо = студено

Отоплението не е достатъчно ефективно докато двигателят не достигне работната температура.

Разпределение на въздуха

Изберете вентилационните дюзи чрез натискане на съответния бутон.

-  = към зоните на главата и краката
-  = към зоната на краката
-  = към зоната на главата през регулируемите вентилационни дюзи
-  = към предното стъкло и зоната за краката



Избраната настройка се обозначава от LED в бутона.

Скорост на вентилатора

Регулирайте въздушния поток като включите вентилатора на желаната скорост.

Подсушаване и размразяване на прозорците



- Натиснете бутона : вентилаторът автоматично се включва на по-висока скорост, въздухът се насочва автоматично към челното стъкло,
- Включете охлаждането .
- Завъртете копчето за температурата в позицията за най-топло.

- Включете отоплението на задното стъкло .
- Отворете страничните вентилационни дюзи според желанието и ги насочете към прозорците на вратите.

Отопляемо задно стъкло  ⇨ 37.

Система за рецикулация на въздуха

Системата за рецикулация се включва чрез бутона .

⚠ Предупреждение

Продължителното шофиране с включен режим на рециркулация може да предизвика сънливост. Включвайте периодично на режим външен въздух за да осигурите притока на свеж въздух.

В режим на рециркулация се намалява притокът на свеж въздух. При работа без охлаждане влажността на въздуха се увеличава и прозорците могат да се замъглят. Качеството на въздуха в купето се влошава, което може да причини усещане за сънливост у пътниците.

Охлаждане ☀

Включва се чрез бутона ☀ и функционира само, когато двигателят и вентилаторът работят.

Климатичната система охлажда и изсушава постъпващия въздух, когато външната температура е малко над точката на замръзване. Затова е възможно образуването на конденз, който се отделя под автомобила.

Ако не е необходимо охлаждане или изсушаване, изключете охладителната система за да пестите гориво.

Максимално охлаждане



Отворете за малко прозорците за да може топлият въздух да излезе по-бързо.

- Включете охлаждането ☀.
- Включете системата за рециркулация на въздуха 🔄.
- Натиснете копчето за разпределение на въздуха 📍.
- Завъртете копчето за температурата в позицията за най-студено.
- Нагласете вентилатора на най-високата скорост.
- Отворете всички вентилационни дюзи.

Индикация на настройките

Избраните функции се обозначават от светодиода (LED) в активирания бутон.

Електронна система за климатичен контрол

⚠ Предупреждение



Не спете в автомобила при включена климатична или отоплителна система. Това може да предизвика сериозни увреждания или дори смърт поради спадането на нивото на кислорода и/или температурата на тялото.





Органи за управление на автоматичния режим:

- AUTO** = автоматичен режим, всички настройки с изключение на температурата се избират автоматично от системата
- Temperature** = предварително нагласяване на желаната температура

Следните функции могат да се регулират ръчно, изключвайки автоматичния режим:

- Fan speed** = регулируем дебит на въздуха
- MODE** = регулируемо разпределение на въздуха
-  = подсушаване и размразяване
-  = включване и изключване на системата

-  = включване и изключване на охлаждането
-  = рецикулация на въздуха
- AQS** = сензор за качеството на въздуха

Отопляемо задно стъкло  ↪ 37.

Предварително избраната температура се поддържа автоматично. В автоматичен режим скоростта на вентилатора и разпределението на въздуха автоматично регулират въздушния поток.

Системата може да се командва ръчно чрез копчетата за разпределение на въздуха и скоростта на вентилатора.



Всяка промяна на настройките се обозначава на информационния дисплей за няколко секунди.

Активирането на функция се обозначава от светодиод в бутона.

Електронната система за климатичен контрол е напълно функционална само при работещ двигател.

Не покривайте сензора върху арматурното табло за да работи правилно.

Автоматичен режим AUTO



Основни настройки за максимален комфорт:

- Натиснете бутона **AUTO** - климатичната система се активира автоматично.
- Отворете всички вентилационни дюзи.
- Нагласете предварително избраната температура с лявото копче.

Регулирането на скоростта на вентилатора в автоматичен режим може да се промени в менюто **Settings (Настройки)**.

Персонализиране на автомобила
 ⇨ 83

Всички вентилационни дюзи автоматично се включват в автоматичен режим. Затова вентилационните дюзи винаги трябва да бъдат отворени.

Предварително задаване на температурата





Нагласете температурата на желаната стойност чрез завъртане на копчето.

червено = топло
 синьо = студено

Ако се нагласи минималната температура, климатичната система работи на максимално охлаждане.

Ако се нагласи максималната температура, климатичната система работи на максимално отопление.

Подсушаване и размразяване на прозорците

- Натиснете бутона .
- Температурата и разпределението на въздуха се настройват автоматично и вентилаторът работи на висока скорост.
- За да се върнете в автоматичен режим: натиснете бутона  или **AUTO**.

Включете отоплението на задното стъкло .

Отопляемо задно стъкло  ⇨ 37.

Ръчни настройки

Настройките на системата за климатичен контрол могат да се променят чрез активиране на бутоните и копчетата както следва: Промяната на настройките деактивира автоматичния режим.

Скорост на вентилатора ✖







Завъртете дясното копче. Избраната скорост на вентилатора се обозначава на дисплея чрез число.

За да се върнете в автоматичен режим: Натиснете бутона **AUTO**

Разпределение на въздуха MODE



Натиснете бутона **MODE** веднъж или многократно за да постигнете желаната настройка; настройката на разпределението на въздуха се обозначава на информационния дисплей.

-  = към челното стъкло, зоната на главата и зоната на краката
-  = към предното стъкло и зоната за краката
-  = към зоната на краката
-  = към зоната на главата през регулируемите вентилационни дюзи
-  = към зоната на главата през регулируемите вентилационни дюзи и към зоната на краката

За да се върнете към автоматично разпределение на въздуха натиснете бутона **AUTO**.

Охлаждане

Активирането или деактивирането се извършва с бутона .

Климатичната система охлажда и изсушава постъпващия въздух, когато външната температура е над определено ниво. Затова е възможно образуването на конденз, който се отделя под автомобила.

Ако не е необходимо охлаждане или изсушаване, изключете охладителната система за да пестите гориво.

Автоматична рециркулация на въздуха

Автоматичната система за рециркулация на въздуха има сензор за влажност, който включва автоматично в режим на външен въздух, ако влажността на въздуха в автомобила е прекалено висока.

Ръчен режим на рециркулация на въздуха

Режимът на ръчна рециркулация се включва чрез бутона .

Предупреждение

В режим на рециркулация се намалява притока на свеж въздух. При работа без охлаждане влажността на въздуха се увеличава и прозорците могат да се замъглят. Качеството на въздуха в купето се влошава, което може да причини усещане за сънливост у пътниците.

Сензор за качеството на въздуха AQS

Сензорът за качеството на въздуха разпознава лошото качество на околния въздух и включва автоматично на вътрешен въздух.

Включване и изключване на системата

Натискането на бутона  включва или изключва всички функции на отоплението, вентилацията и охлаждащата система.

Основни настройки

Някои настройки могат да се променят в менюто **Settings (Настройки)** на информационния дисплей. Персонализиране на автомобила ↻ 83.

Спомагателно отопление

Въздухоотоплител (само за дизелови двигатели)

Quickheat е спомагателен електрически въздухоотоплител, който по-бързо затопля купето.

Вентилационни дюзи

Регулируеми вентилационни дюзи

Поне една от вентилационните дюзи трябва да бъде отворена по време на охлаждането, за да не се заледи изпарителят поради липса на движение на въздуха.



За да отворите вентилационна дюза завъртете колелото за настройка в положение **III**.



Насочете въздушния поток чрез накланяне и завъртане на ламелите.



За да затворите вентилационната дюза завъртете колелото за настройка в положение ☒.

⚠ Предупреждение

Не поставяйте нищо върху ламелите на вентилационните дюзи. Съществува риск от нараняване и нанасяне на щети в случай на катастрофа.

Фиксирани вентилационни дюзи

Допълнителни вентилационни дюзи има под предното стъкло и прозорците на вратите, както и в зоната за краката.

Поддръжка

Входящи отвори за въздух



Въздушният отвор пред челното стъкло в двигателното отделение трябва да се поддържа чист за да не се възпрепятства притокът на въздух. Отстранявайте нападалите листа, нечистотии или сняг.

Поленов филтър

Ръчен поленов филтър

Поленовият филтър пречиства навлизащия отвор през въздушните отвори въздух от прах, сажди, полени, спори и миризми (комбиниран филтър).

Редовно включване на климатичната система

За да се осигури постоянната и ефикасна работа на системата, охлаждането трябва да се включва веднъж месечно за няколко минути, независимо от атмосферните условия и сезона. Охлаждането не работи при ниски външни температури.

Сервизно обслужване

За да осигурите оптималното охлаждащо действие ви препоръчваме да проверявате веднъж годишно климатичната система, като се започне от третата година след първата регистрация на автомобила.

- Тест за функционалност и налягане
- Функционалност на отоплението
- Проверка за теч
- Проверка на задвижващите ремъци
- Почистване на системата за отводняване на кондензатора и изпарителя
- Проверка на работата

Каране и обслужване

Съвети по управлението на автомобила	109
Стартиране и обслужване	109
Изгорели газове	112
Автоматична скоростна кутия .	114
Механична скоростна кутия	117
Спирачки	118
Системи за контрол при каране	120
Круиз контрол (система за поддържане на дадена скорост)	121
Системи за откриване на препятствие	123
Гориво	125

Съвети по управлението на автомобила

Контрол над автомобила

Никога не се движете по инерция с изгасен двигател

В това положение не работят много устройства (напр. сервоусилвателят на спирачките, усилвателят на управлението). Карането по този начин е опасно за Вас и за останалите.

Педали

За да се осигури безпрепятствен ход на педалите в тяхната зона не трябва да има никакви стелки.

Стартиране и обслужване

Разработване на новия автомобил

При първите няколко километра, за да подобрите работата и икономичността на вашия автомобил, както и да спомогнете за по-дългия му експлоатационен живот, вземете следните предпазни мерки:

- Избягвайте стартирането с подаване на пълна газ.
- Не форсирайте двигателя.
- Избягвайте резките спирания, освен в аварийни ситуации. Това ще позволи на спирачките да улегнат.
- Избягвайте резките стартове и ускорявания, както и продължителното каране на високи обороти с цел да избегнете повреда на двигателя и да спестите гориво.

- Избягвайте подаването на пълна газ при ниски предавки.
- Не теглете други автомобили.

Положения на контакта за запалване

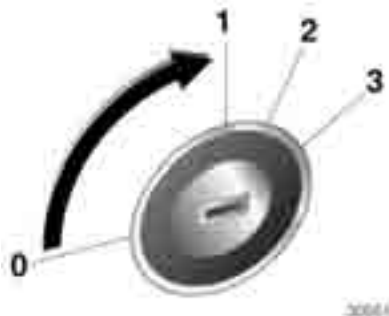

- 0 = Изключено запалване
- 1 = Изключено запалване, ключалката на волана освободена
- 2 = Включено запалване, при дизелов двигател: предварително подгриване
- 3 = Стартиране

Стартиране на двигателя

Стартиране на двигателя чрез контакта за запалване

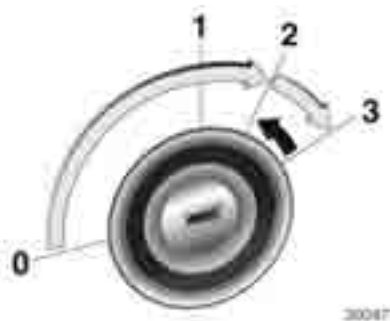

- Завъртете ключа в положение 1. Завъртете леко волана за да освободите ключалката му.
- Механична скоростна кутия: натиснете педала на съединителя
- Автоматична скоростна кутия: Преместете скоростния лост в положение **P** или **N**
- Не подавайте газ

- Дизелов двигател: завъртете ключа в положение 2 за да включите предварителното подгриване докато контролната лампа  изгасне
- Завъртете ключа в положение 3 и го отпуснете, когато двигателят заработи.

Преди да повторите стартирането или за да изключите двигателя, завъртете ключа обратно в 0.

Стартиране на двигателя чрез бутона Start/Stop



- Електронният ключ трябва да е в автомобила.
- Механична скоростна кутия: натиснете педала на съединителя и спирачния педал
- Автоматична скоростна кутия: натиснете спирачния педал и преместете скоростния лост в положение **P** или **N**
- Не подавайте газ

- Натиснете бутона Start/Stop и го отпуснете, когато двигателят заработи. Зеленият светодиод (LED) светва веднага щом двигателят заработи

За да изключите двигателя, натиснете бутона отново.

Прекъсване подаването на гориво в режим на моторна спирачка

Подаването на гориво автоматично се прекъсва в режим на моторна спирачка, напр. при движение с включена предавка, но без подаване на газ.

Паркиране

- Не паркирайте автомобила върху леснозапалима повърхност. Високата температура на системата за изгорелите газове може да подпали повърхността.

- Винаги натягвайте ръчната спирачка без да натискате освобождаващия бутон. При спиране върху наклон натягвайте спирачката колкото може по-силно. За да намалите силата за действие, в същото време натиснете крачната спирачка.

- Изключете двигателя и запалването. Завъртете волана докато се заключи.
- Ако автомобилът се намира на хоризонтален терен или върху възходящ наклон, включете на първа предавка или поставете скоростния лост в положение **P** преди да изключите запалването. При възходящ наклон завъртайте предните колела навън от бордюра. Ако автомобилът се намира върху низходящ наклон, включете на задна предавка или поставете скоростния лост в положение **P** преди да изключите запалването. Завъртете предните колела към бордюра.

- Заклучете автомобила и активирайте алармената система.

Изгорели газове

⚠ Опасност

Изгорелите газове на двигателя съдържат отровен въглероден окис, който няма цвят и мирис и може да бъде смъртоносен при вдишване.

Ало изгорелите газове проникнат в купето, отворете прозорците. Причината за неизправността трябва да се отстрани в сервиз.

Избягвайте да карате с отворен багажник, защото изгорелите газове може да проникнат в автомобила.

Дизелов филтър за твърди частици

Дизеловият филтър за твърди частици пречиства изгорелите газове от вредните сажди. Системата включва самопочистваща се функция, която се задейства автоматично по

време на движение. Филтърът се почиства чрез изгаряне на саждите при висока температура. Този процес протича автоматично при известни експлоатационни условия и може да трае до 25 минути. Възможно е през това време разходът на гориво да се увеличи. Съпровождащите процеса миризма и дим са нормално явление.



При известни експлоатационни условия, напр. при каране на къси разстояния, системата може да не извърши автоматичното самопочистване.

Ако филтърът се нуждае от почистване, но предхождащите експлоатационни условия не са позволили това да стане автоматично, контролната лампа  започва да мига. Продължете да карате като поддържате оборотите на двигателя над 2000 оборота в минута. Включете на по-ниска предавка, ако е необходимо. Почистването на дизеловия филтър за твърди частици започва.

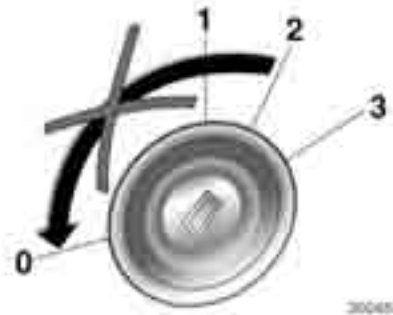

Не се препоръчва спирането или изключването на двигателя докато трае почистването.

Внимание

Ако процесът на почистване се прекъсне повече от веднъж, има голям риск да се получи сериозна повреда на двигателя.

Почистването става по-бързо при високи обороти и натоварване на двигателя.





Контролната лампа  угасва веднага след приключване на почистването.

Катализатор

Катализаторът намалява количеството на вредните вещества в изгорелите газове.

Внимание

Горива с качество различно от посочените на стр.  125,  179 може да повредят катализатора или електронните компоненти.

Неизгорелият бензин ще прегрее и повреди катализатора. Затова избягвайте много честото използване на стартера, изпразването на резервоара докрай и стартирането на двигателя чрез бутане или теглене.

В случай на проблеми със запалването, неравномерна работа на двигателя, спадане на мощността на двигателя или други необичайни явления, възможно най-скоро отстранете причините за

проблемите в сервиз. Ако се налага по спешност, пътуването може да продължи за кратък период от време, като скоростта на автомобила и оборотите на двигателя се поддържат ниски.

Автоматична скоростна кутия

Автоматичната скоростна кутия позволява ръчно (ръчен режим) или автоматично (автоматичен режим) превключване на предавките.

Дисплей на скоростната кутия



Дисплеят на скоростната кутия показва текущия режим или включената предавка.

Скоростен лост



- P** = позиция за паркиране, колелата са блокирани, използвайте я само при неподвижен автомобил и натегнатата ръчна спирачка
- R** = предавка за заден ход, включвайте я само когато автомобилът е неподвижен
- N** = неутрална,
- D** = автоматичен режим при всички предавки.

Скоростният лост е заключен в **P**. За да го преместите, включете запалването, натегнете ръчната спирачка и натиснете освобождаващия бутон.

За да включите **P** или **R** натиснете освобождаващия бутон.

Не подавайте газ докато включвате на предавка. Никога не натискайте педала на газта и спирачния педал едновременно.

Когато е включена предавка, автомобилът започва леко да "пълзи" при отпускане на спирачката.

Спиране с помощта на двигателя

За да използвате спирачния ефект на двигателя своевременно изберете по-ниска предавка при спускане по наклон.

Разклащане на автомобила

Разклащането на автомобила е позволено само, ако автомобилът е заседнал в пясък, кал или сняг. Премествайте последователно скоростния лост от **D** в **R** и обратно. Не форсирайте двигателя и избягвайте рязкото подаване на газ.

Паркиране

Натегнете ръчната спирачка, включете **P** и извадете ключа за запалване.

Ключът за запалване може да се извади само, когато скоростният лост е в положение **P**.

Ръчен режим



Преместете скоростния лост от положение **D** наляво и след това напред или назад.

+ = Превключване на по-висока предавка.

- = Превключване на по-ниска предавка.

Ако се избере по-висока предавка, когато оборотите на двигателя са прекалено ниски, или се избере по-ниска предавка, когато оборотите са прекалено високи, превключване не се извършва.

Ако оборотите на двигателя са прекалено ниски, скоростната кутия автоматично превключва на по-ниска предавка над определена скорост на автомобила.

Високите обороти на двигателя не водят автоматично до превключване на по-висока предавка.

Електронни програми за управление

- След стартирането на студен двигател програмата за работната температура увеличава оборотите на двигателя за да доведе по-бързо катализатора до необходимата температура.
- Функцията за автоматично превключване в неутрално положение автоматично превключва на празен ход, когато автомобилът спре с включена предна предавка.

Функция кикдаун



За по-бързо ускоряване натиснете педала на газта докрай и задръжте. Скоростната кутия превключва на по-ниска предавка в зависимост от скоростта на автомобила.

Неизправност

В случай на неизправност индикаторът за неизправност  свети. Скоростната кутия вече не превключва нито автоматично, нито ръчно, тъй като е блокирана в дадена предавка.

Причината за неизправността трябва да се отстрани в сервис.

Прекъсване на електрозахранването

В случай на прекъсване в електрозахранването скоростният лост не може да бъде изваден от положение **P**. Ключът не може да бъде изваден от контакта за запалване.

Ако акумулаторът е изтощен, стартирайте двигателя чрез помощен акумулатор и кабели  161.

Ако причината за повредата не е в акумулатора, освободете скоростния лост и извадете ключа от контакта за запалване.

Освобождаване на скоростния лост

1. Натегнете ръчната спирачка.



2. Отворете капака в дясно от скоростния лост.



3. Вкарайте отверка докрай в отвора и извадете скоростния лост от положение **P**. Ако отново се включи **P**, скоростният лост отново ще се заключи в това положение. Причината за прекъсване на захранването трябва да се отстрани в сервиз.
4. Затворете капака.

Механична скоростна кутия



За да включите на задна предавка, при неподвижен автомобил издърпайте нагоре пръстена на скоростния лост, след което включете предавката.

Ако предавката не се включи, поставете скоростния лост в неутрално положение, освободете педала на съединителя и го натиснете отново; след това повторно изберете предавката.

Не приплъзвайте ненужно съединителя.

При работа със съединителя натискайте педала му докрай. Не използвайте педала за да подпирате крака си на него.

Внимание

Не се препоръчва да се кара с ръка поставена на скоростния лост.

Спирачки

Спирачната система е съставена от два независими спирачни кръга. Ако единият от спирачните кръгове откаже, автомобилът все още може да бъде спрян с помощта на другия спирачен кръг. Спирачният ефект обаче се постига само при силно натискане на спирачния педал. За това се изисква значително повече усилие. Спирачният път се увеличава. Потърсете помощта на сервиз преди да продължите пътуването.

Ако двигателят не работи, ефектът от сервоусилването на спирачките изчезва след едно-две натискания на спирачния педал. Това не намалява спирачния ефект, но спирането изисква значително по-голям натиск върху педала. Това е особено важно да се има предвид при теглене на автомобила.

Контролна лампа (индикатор) 
⇨ 75.

Антиблокираща спирачна система

Антиблокираща спирачна система (ABS) предпазва колелата от блокиране.

ABS започва да регулира спирачното налягане веднага, щом някое от колелата покаже признаци на блокиране. Автомобилът остава управляем дори и при рязко спиране.

Действието на ABS се усеща по пулсирането на спирачния педал и шума от процеса на регулиране.

За да се постигне оптимален спирачен ефект задръжте педала натиснат докрай през цялото време на спирачния процес, независимо от пулсирането му. Не намалявайте натиска върху педала.

Контролна лампа (индикатор) 
⇨ 76.

Неизправност

⚠ Предупреждение

При неизправност на ABS е възможно блокиране на колелата в случай на много рязко спиране. Предимствата на ABS вече не са налице. При рязко спиране автомобилът вече не може да се управлява и може да започне да занася.

Причината за неизправността трябва да се отстрани в сервиз.

Ръчна спирачка



Винаги натягайте силно ръчната спирачка без да натискате бутона за освобождаване; при спиране върху наклон я натягайте колкото може по-силно.

За да освободите ръчната спирачка дръпнете леко лоста нагоре, натиснете освобождаващия бутон и свалете лоста докрай надолу.

За да намалите силата нужна за задействане на ръчната спирачка натиснете в същото време и спирачния педал.

Контролна лампа (индикатор) 
⇨ 75.

Помощ при спиране

Ако спирачният педал се натисне бързо и силно, автоматично се прилага максимална спирачна сила (пълно спиране).

Поддържайте натиска върху спирачния педал докато желаете да продължи процеса на пълното спиране. Спирачната сила автоматично намалява, когато спирачният педал се отпусне.

Системи за контрол при каране

Система за тракшън контрол (контрол на сцеплението)

Системата за тракшън контрол (ТС) подобрява стабилността на шофирането, когато е необходимо, независимо от пътната настилка или сцеплението на гумите, като предотвратява боксуването на водещите колела.

Веднага щом водещите колела започнат да боксуват мощността на двигателя се намалява и колелото, което най-много боксува се стопира отделно. Това значително подобрява стабилността на автомобила при каране по хлъзгави пътни настилки.



ТС е готова за работа веднага щом контролната лампа  изгасне.

Когато ТС е активна,  мига.

Предупреждение

Не допускайте тази специална безопасна функция да Ви изкуши за поемане на рискове при каране.

Пригответе скоростта си към пътните условия.

Контролна лампа (индикатор)   76.

Изключване



ТС може да се изключи, когато е необходимо да се позволи боксуването на водещите колела: натиснете бутона  за около 2 секунди.

Контролната лампа  светва.

ТС се включва отново чрез повторно натискане на бутона .

ТС също така се включва отново при следващото включване на запалването.

Електронна стабилизираща система

Електронната стабилизираща програма (ESC) подобрява стабилността на движението, когато е необходимо, независимо от пътната настилка и сцеплението на гумите. Тя също предпазва водещите колела от буксуване.

Веднага щом автомобилът започне да занася (недозавиване/презавиване), мощността на двигателя се намалява и колелата биват спирани поотделно. Това

значително подобрява стабилността на автомобила при каране по хлъзгави пътни настилки.



ESC е готова за работа веднага щом контролната лампа  изгасне.

Когато ESC е активна,  мига.

Предупреждение

Не допускайте тази специална безопасна функция да Ви изкуши за поемане на рискове при каране.

Пригодете скоростта си към пътните условия.

Контролна лампа (индикатор) 
 76.

Изключване



За много динамичен стил на шофиране ESC може да се деактивира: задръжте натиснат бутона  за около 7 секунди.

Контролната лампа  светва.

ESC се включва отново чрез повторно натискане на бутона . Ако преди това TC системата е била изключена, тогава и TC, и ESC се включват отново.

ESC също така се включва отново при следващото включване на запалването.

Круиз контрол (система за поддържане на дадена скорост)



Круиз контролът може да запаметява и поддържа скорост от около 40 до 200 км/ч. Отклонения от запаметената скорост могат да се получат при движение по възходящ или низходящ наклон.

От съображения за безопасност круиз контролът не може да се включи докато спирачният педал не бъде натиснат един път.





Не използвайте круиз контрол в случаите, когато поддържането на постоянна скорост не е препоръчително.

При автоматична скоростна кутия активирайте круиз контрола само в автоматичен режим.

Контролна лампа (индикатор)  .

Активиране

Натиснете бутона  - контролната лампа  светва. Ускорете до желаната скорост и завъртете колелото за настройка на **RES/+** или **SET/-** - текущата скорост се запамятава и поддържа. Педалът за газта може да бъде освободен.

Скоростта на автомобила може да се увеличи чрез натискане на педала за газта. Когато се отпусне педалът за газта, предварително запаметената скорост се възстановява.

Скоростта не може да бъде увеличена чрез завъртане на колелото за настройка на **RES/+**, когато е включена първа предавка.

Увеличаване на скоростта



При активиран круиз контрол задръжте колелото за настройка завъртяно на **RES/+** или кратко го завъртете няколко пъти в **RES/+**: скоростта нараства непрекъснато или на малки стъпки.

Като алтернативна възможност ускорете до желаната скорост и я запаметете като завъртите в **RES/+**.

Намаляване на скоростта

При активиран круиз контрол задръжте колелото за настройка завъртяно на **SET/-** или бързо го завъртете няколко пъти в **SET/-**. Скоростта намалява непрекъснато или на малки стъпки.

Изключване

Натиснете бутона  нагоре - контролната лампа  изгасва. Круиз контролът се изключва.

Автоматично изключване:

- когато скоростта на автомобила спадне под около 40 км/ч,
- при натискане на спирачния педал,
- при натискане на педала на съединителя,
- при скоростен лост в положение **N**,
- когато системата за тракшън контрол или електронната стабилизираща система работи.
- ръчната спирачка е задействана.

Възстановяване на запаметената скорост

Завъртете колелото за настройка на **RES/+** при скорост над 40 км/ч. Движението продължава с предварително запаметената скорост. Ако разликата между текущата скорост и запаметената скорост е повече от 40 км/ч, автомобилът не може да продължи със запаметената скорост.

Изтриване на запаметената скорост

Предварително запаметената скорост се изтрива чрез натискане на бутона  или изключване на запалването.



Системи за откриване на препятствие

Помощ при паркиране



Помощта при паркирането облекчава паркирането чрез измерване на разстоянието между автомобила и препятствията отзад и подаване на звукови сигнали. Пълната отговорност при паркирането обаче пада върху водача.

Системата се състои от четири ултразвукови сензора монтирани в задната броня.

Контролна лампа (индикатор)  
⇨ 76.

Съобщение

Части монтирани в зоната на откриване може да предизвикат неизправна работа.

Активиране

При включване на предавката за заден ход системата се включва автоматично.

Наличието на препятствие се означава със звуков сигнал. С намаляване на разстоянието до препятствието интервалът между сигналите става все по-малък. Ако разстоянието стане по-малко от 40 см, сигналът става непрекъснат.

Изключване

Системата се деактивира автоматично, когато

- автомобилът се движи със скорост над 10 км/ч
- автомобилът е паркиран
- в системата има неизправност.

Неизправност

В случай на неизправност в системата Р⁷▲ свети.

Освен това, ако системата не работи поради временни обстоятелства, като напр. покрити със сняг сензори, Р⁷▲ свети.

Важни съвети относно използването на системи за помощ при паркирането

▲ Предупреждение

При определени обстоятелства някои отразяващи повърхности на предмети или дрехи, както и външни източници на шум могат да попречат на системата да открие препятствията.

Внимание

Ефективността на сензорите може да намалее, ако бъдат покрити - напр. с лед или сняг.

Ефективността на системата за помощ при паркиране може да намалее при промяна на нивото на сензорите.

За високите автомобили (напр. автомобили за неравни терени, мини ванове, транспортъри) се отнасят специални условия. Разпознаването на обект в горната част на автомобила не може да се гарантира.

Обекти с много малко сечение на отражението, като тесни предмети или меки материали, могат да не бъдат открити от системата.

Системите за помощ при паркиране не могат да окажат помощ на водача да избегне неочаквани обекти.

Съобщение

Сензорът може да регистрира несъществуващ обект (ехо смущение), което се предизвиква от външни акустични или механични смущения.

Гориво

Гориво за бензинови двигатели

Използвайте само безоловно гориво, което отговаря на изискванията на DIN EN 228.

Могат да се използват еквивалентни стандартизирани горива с обемно съдържание на етанол от максимум 10%. В такъв случай ползвайте само горива, които отговарят на DIN 51625.

Използвайте бензин с препоръчаното октаново число Φ 179. Използването на гориво с прекалено ниско октаново число може да намали мощността и въртящия момент на двигателя и увеличава леко разхода на гориво.

Внимание

Използването на гориво с прекалено ниско октаново число може да доведе до неконтролируемо горене и повреда на двигателя.

Гориво за дизелови двигатели

Използвайте само дизелово гориво, което отговаря на DIN EN 590. Горивото трябва да има ниско съдържание на сяра (макс. 10 ppm). Могат да се използват еквивалентни стандартизирани горива с обемно съдържание на биодизел (= FAME съгласно EN14214) от максимум 7% (както е посочено в DIN 51628 или еквивалентни стандарти).

Не използвайте корабни дизелови горива, горива за отопление, както и горива базирани изцяло или частично на растителна основа, като рапично масло, биодизел, аквазол и други подобни дизел-водни емулсии. Дизеловите горива

не бива да се разреждат с горива, които са предназначени за бензинови двигатели.

Вискозитетът и способността за филтриране на дизеловото гориво зависят от температурата. При ниски външни температури заредете с дизелово гориво с гарантирани зимни качества.

Зареждане с гориво



⚠ Опасност

Преди зареждане с гориво изключете двигателя и всички външни отоплителни тела с горивна камера. Изключете мобилните телефони.

При зареждане с гориво следвайте указанията и инструкциите за безопасност на бензиностанцията.

⚠ Опасност

Горивото е огнеопасно и избухливо. Не пушете. Не правете нищо, което може да предизвика открит огън и искри. Ако усещате миризма на гориво в автомобила, незабавно отстранете причината за това в сервис.

Капакът на резервоара се намира в дясната задна част на автомобила.



Капакът на резервоара за гориво може да се отвори само, ако автомобилът е отключен. Освободете капака на резервоара за гориво като го натиснете.



Капачката на резервоара може да се окачва на конзолата на капака на резервоара.

Внимание

Ако потече гориво, веднага го избършете.

Капачка на резервоара за гориво

Само оригиналните капачки за резервоар за гориво могат да осигурят пълна функционалност. Автомобилите с дизелови двигатели имат специални капачки на резервоарите за гориво.

Грижи за автомобила

Обща информация	128
Проверки на автомобила	129
Смяна на електрически крушки	139
Електрическа система	145
Инструменти на автомобила ...	150
Колела и гуми	151
Стартиране с помощен акумулатор и кабели	161
Теглене	163
Грижи за външността	165

Обща информация

Аксесоари и модификации на автомобила

Препоръчваме ви да използвате оригинални части и аксесоари, както и заводски одобрени части за вашия тип автомобил. Ние не можем да дадем оценка или да гарантираме за качеството на други изделия - даже ако са одобрени и имат разрешение от други инстанции.

Не правете никакви изменения по електрическата система, напр. пренастройка на електронните контролни блокове (чип тунинг).

Съхраняване на автомобила

Изваждане от експлоатация за дълъг период от време

Ако автомобилът няма да се използва няколко месеца:

- Измийте и пастирайте автомобила.
- Проверете в сервиз защитното покритие на пастата в двигателното отделение и по шасито.
- Почистете и консервирайте гумите уплътнения.
- Сменете маслото на двигателя.
- Източете резервоара с измиваща течност.
- Проверете защитата срещу замръзване и корозия.
- Нагласете налягането на гумите до стойността предвидена за пълно натоварване.

- Паркирайте автомобила в сухо и добре проветрявано помещение. Включете на първа или задна предавка, или поставете скоростния лост в положение **P**. Обезопасете автомобила срещу потегляне.
- Не натягвайте ръчната спирачка.
- Отворете капака на двигателя, затворете всички врати и заключете автомобила.
- Откачете отрицателната клема на акумулатора. Внимавайте всички системи да са изключени, например алармената система.

Въвеждане отново в експлоатация

Пускане на автомобила отново в експлоатация:

- Свържете отрицателната клема на акумулатора. Активирайте електрониката на електрическите прозорци.
- Проверете налягането в гумите.
- Напълнете резервоара с измиваща течност.

- Проверете нивото на маслото в двигателя,
- Проверете нивото на охлаждащата течност.
- Поставете табелките с регистрационния номер, ако са били свалени.

Рециклиране на излезли от употреба автомобили

Информация относно центровете за рециклиране на стари автомобили и бракуването на излезли от употреба автомобили можете да намерите на нашата интернет страница. Поверявайте тази дейност само на оторизирани центрове за рециклиране.

Проверки на автомобила

Работа по автомобила



⚠ Предупреждение

Извършвайте проверките в двигателното отделение само при изключено запалване.

Охлаждащият вентилатор може да се задейства дори и при изключено запалване.

⚠ Опасност

Запалителната система работи под много високо напрежение. Не я докосвайте.

Капак на двигателя

Отваряне



Дръпнете освобождаващата ръчка и я върнете в първоначално положение.



Натиснете резето наляво и отворете капака на двигателя.

⚠ Предупреждение

Когато двигателят е горещ, хващайте лоста за подпиране на капака на двигателя само за дръжката му от пореста материя.

Входящи отвори за въздух ⇨ 107.

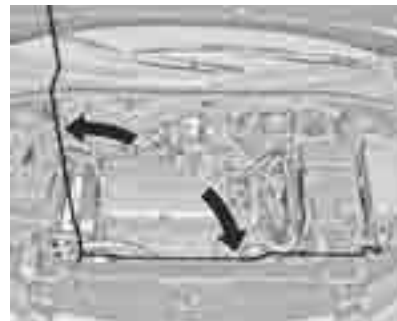

Подпрете капака на двигателя.

Затваряне

Преди да затворите капака натиснете подпиращия прът в държача му.

Спуснете капака и го оставете да падне така, че да се заключи. Проверете дали капакът е заключен.

Преглед на двигателното отделение

Бензинови двигатели

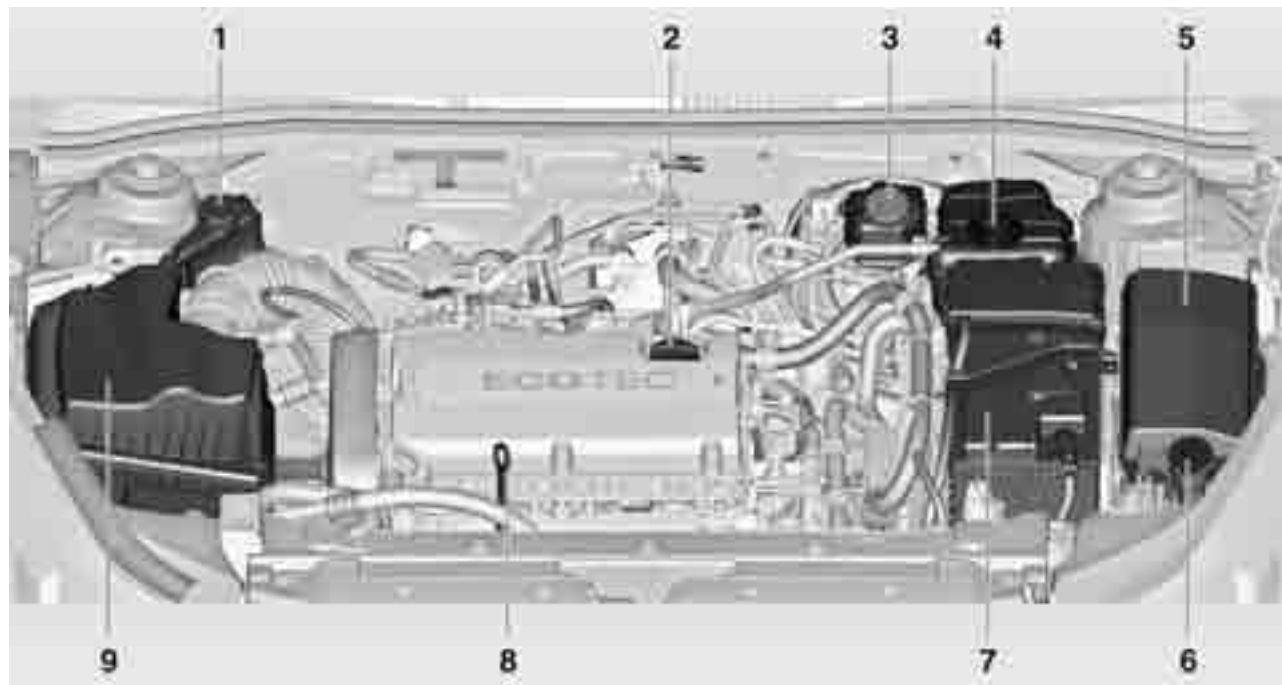

Бензинов двигател, 1.6 XE

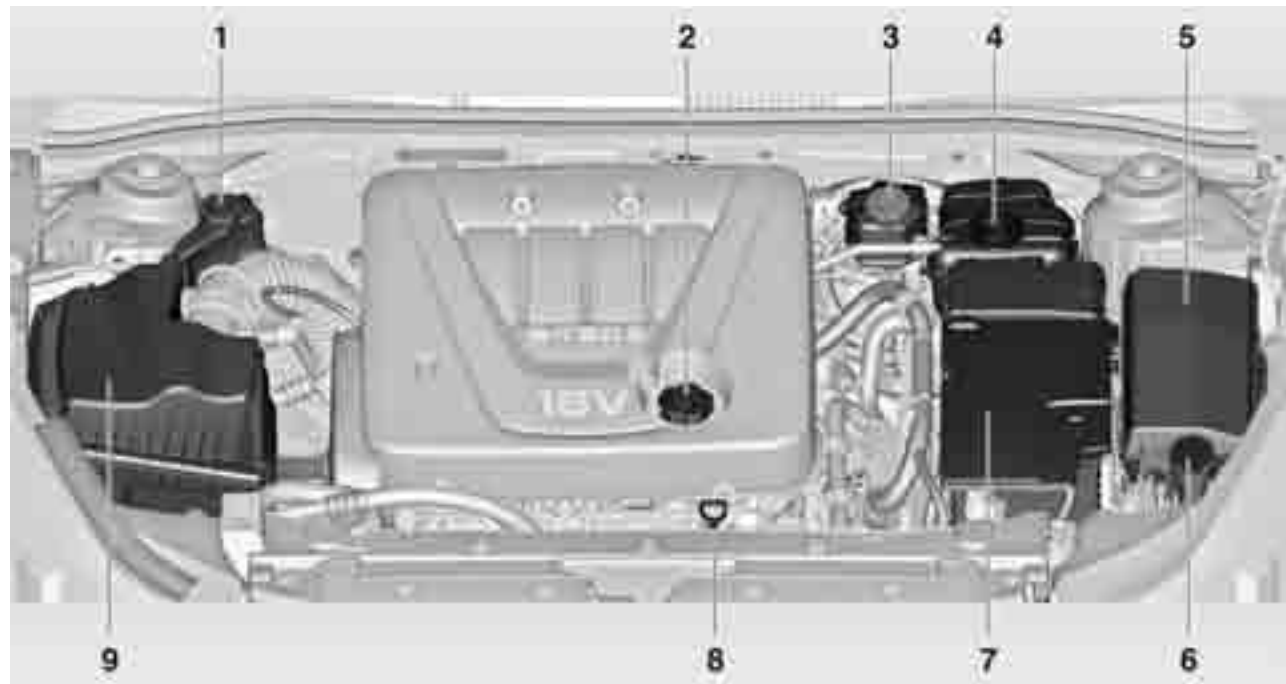

Дизелов двигател

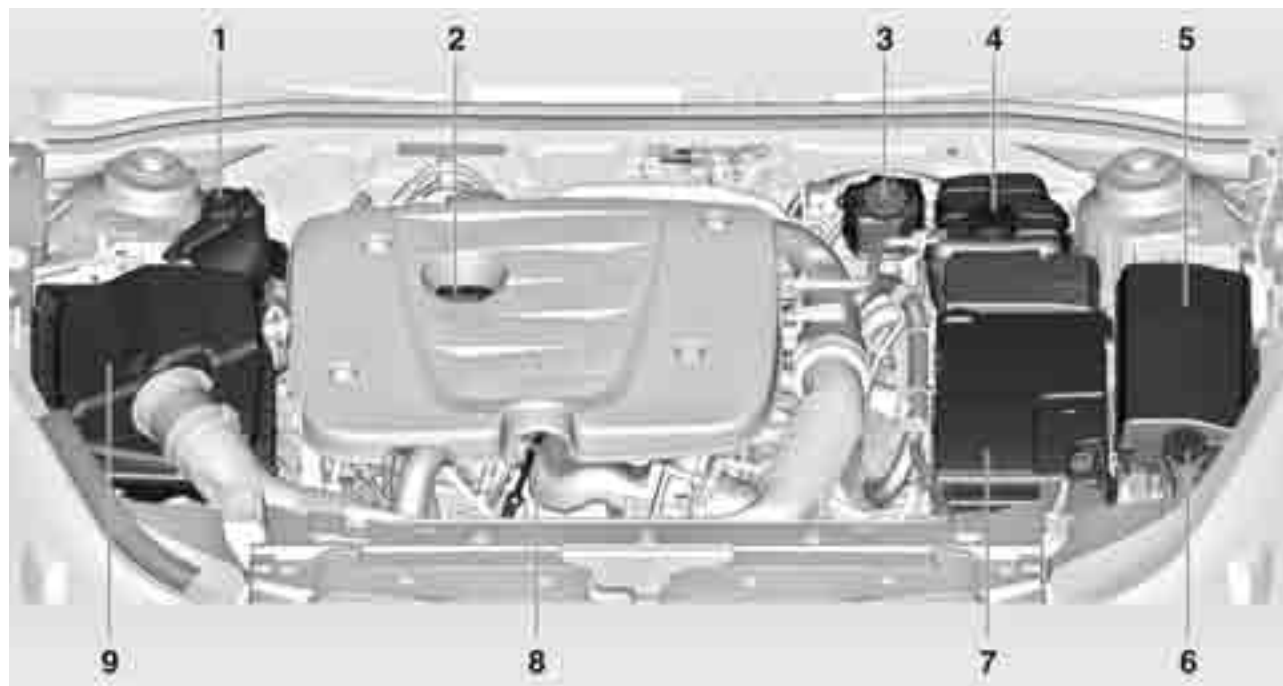

1. Резервоар с течност за сервоусилвателя на волана ⇨ 136
2. Капачка на отвора за двигателното масло ⇨ 134
3. Резервоар за спирачна течност ⇨ 137
4. Резервоар за охлаждаща течност ⇨ 135
5. Кутия с предпазители ⇨ 146
6. Резервоар с течност за измиване ⇨ 136
7. Акумулатор ⇨ 137
8. Мерителна пръчка за двигателното масло ⇨ 134
9. Въздушен филтър на двигателя ⇨ 135

Двигателно масло

Препоръчително е да се провери ръчно нивото на маслото в двигателя преди да потеглите на дълъг път.

Извършвайте проверката, когато автомобилът е на равен терен. Двигателят трябва да е с работна температура и да е изключен поне 5 минути преди това.

Извадете масломерната пръчка, избършете я, вкарайте я до упор, издърпайте я и отчетете нивото на маслото.

Вкарайте масломерната пръчка до упор и я завъртете на половин оборот.

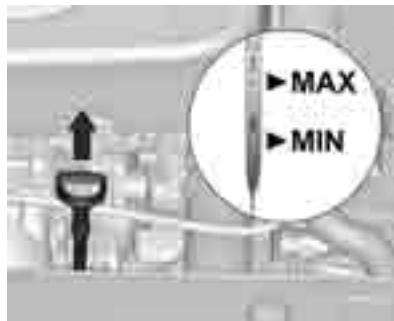

В зависимост от варианта двигател се използват различни масломерни пръчки.

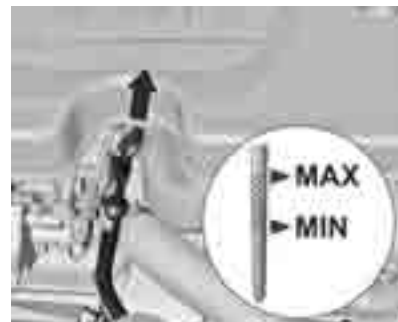

Ако нивото на маслото в двигателя е паднало до обозначението **MIN**, долейте масло.



Препоръчваме да се използва масло със същото качество като това на използваното при последната смяна.

Нивото на маслото не бива да надхвърля обозначението **MAX** на пръчката.

Внимание

Излишното масло трябва да бъде източено или изсмукано.

Вместимости ⇨ 182

Поставете обратно капачката и я завинтете.

Въздушен филтър на двигателя

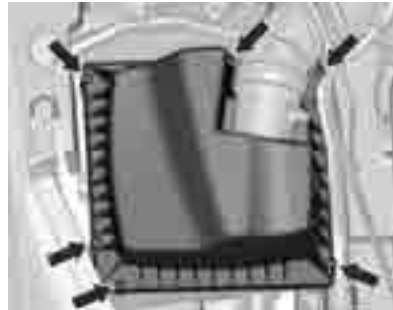

За да подмените въздушния филтър на двигателя развийте шестте винта и извадете корпуса на филтъра.

Охлаждаща течност за двигателя

В страни с умерен климат охлаждащата течност оказва защита срещу замръзване до около -30°C .

В страни със студен климат охлаждащата течност оказва защита срещу замръзване до около -40°C .

Поддържайте достатъчна концентрация на антифриз.

Внимание

Използвайте само одобрени антифризи.

Ниво на охлаждащата течност

Внимание

Прекалено ниско ниво на охлаждащата течност може да предизвика повреда на двигателя.



Ако охладителната система е студена, нивото на охлаждащата течност трябва да е над обозначената линия за минимално ниво. Долейте, ако нивото е ниско.

⚠ Предупреждение

Оставете двигателят да изстине преди да отворите капачката. Отворете внимателно капачката като дадете възможност на свръхналягането бавно да намалее.

Доливайте със смес от деминерализирана вода и антифриз, одобрен за вашия автомобил. Затегнете плътно капачката. Концентрацията на антифриз трябва да се провери и причината за загуба на охлаждаща течност да се отстрани в сервис.

Хидравлична течност за сервоусилвателя на волана



Отворете капачката и я свалете. Избършете мерителната пръчка и завийте капачката в резервоара.

Отворете отново капачката, свалете я и отчетете нивото на течността за сервоусилвателя на волана.

Нивото на течността за сервоусилвателя на волана трябва да бъде между отметките **MIN** и **MAX**.

Ако нивото на течността е прекалено ниско, потърсете помощта на сервис.

Течност за измиване



Зареждайте с течност за измиване на стъкла, която съдържа антифриз.

Спирачки

В случай на достигната минимална дебелина на спирачните накладки  свети.

Можете да продължите карането, но накладките на спирачките трябва да се сменят възможно най-скоро.

След поставянето на нови накладки не натискайте спирачките ненужно рязко през първите няколко пътувания.

Спирачна течност

Предупреждение

Спирачната течност е отровна и разяждаща. Избягвайте допир с очите, кожата, тъкани и боядисани повърхности.



Нивото на спирачната течност трябва да бъде между отметките **MIN** и **MAX**.

Когато доливате, осигурете максимална чистота, тъй като замърсяването на спирачната течност може да доведе до функционални проблеми в спирачната система. Причината за загуба на спирачна течност трябва да се отстрани в сервиз.

Употребявайте само висококачествени спирачни течности одобрени за автомобила, течност за спирачки/съединител  175.

Акумулатор

Акумулаторът на автомобила не се нуждае от поддръжка.

Използваните акумулатори не спадат към битовите отпадъци. Те трябва да се изхвърлят на определените за рециклиране места.

Ако не използвате автомобила в течение на повече от 4 седмици, може да се стигне до изтощаване на акумулатора. Откачете отрицателната клемма на акумулатора.

Преди свързване или откачане на акумулатора внимавайте запалването да бъде изключено.

⚠ Предупреждение

Дръжте леснозапалимите материали далече от акумулатора за да предотвратите евентуална експлозия. Експлозията на акумулатора може да нанесе щети на автомобила, както и да доведе до сериозни наранявания и дори до смърт.

Избягвайте допир с очите, кожата, тъкани и боядисани повърхности. Течността съдържа сярна киселина, която може да причини нараняване и повреди в случай на пряк контакт. В случай на евентуален контакт с кожата почистете засегнатата област с вода и незабавно потърсете медицинска помощ.

Дръжте я далеч от деца.
Не наклоняйте отворения акумулатор.

Дизелова горивна система, обезвъздушаване

Ако резервоарът за горивото се изпразни докрай, дизеловата горивна система трябва да се обезвъздуши. Включете запалването три пъти, като всяко от тях трае 15 секунди. След това стартирайте двигателя за не повече от 40 секунди. Повторете тази процедура след не по-малко от 5 секунди. Ако двигателят все още не може да запали, потърсете помощта на сервиз.

Смяна на перото на чистачка



Повдигнете рамото на чистачката. Натиснете освобождаващото лостче и свалете перото на чистачката.

Смяна на електрически крушки

Изключете запалването и изключете съответния превключвател или затворете вратите.

Хващайте новите крушки само за цокъла! Не докосвайте стъклото на крушките с голи ръце.

Използвайте за смяна само същия тип крушка.

Сменяйте крушките на предните светлини откъм двигателното отделение.

Халогенни предни фарове

Къси и дълги светлини

1. Извадете щепсела от крушката.



2. Свалете предпазната капачка на фара.



3. Натиснете пружинната скоба, освободете я и я завъртете нагоре.

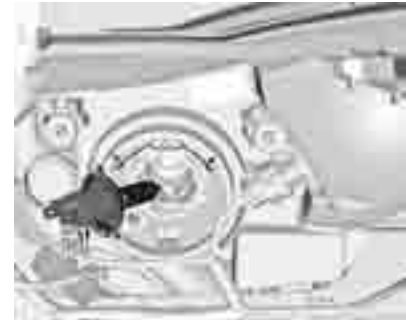

4. Извадете крушката от рефлектора.
5. При поставяне на нова крушка вкарайте зъбчетата в жлебовете на рефлектора.
6. Фиксирайте пружинната скоба.
7. Поставете предпазната капачка на фара на място и я затворете.
8. Свържете щепсела към крушката.

Габаритни светлини

1. Извадете щепсела от крушката.



2. Свалете предпазната капачка на фара.



3. Извадете фасунгата на крушката за габаритната лампа от рефлектора.



4. Извадете крушката от фасунгата.
5. Поставете нова крушка.
6. Вкарайте цокъла в рефлектора.
7. Поставете предпазната капачка на фара на място и я затворете.
8. Свържете щепсела към крушката.

Предни мигачи и габаритни светлини



1. Завъртете фасунгата на крушката обратно на часовниковата стрелка и я освободете.



2. Натиснете леко крушката в цокъла, завъртете я обратно на часовниковата стрелка, извадете я и сложете нова крушка.
3. Сложете цокъла в рефлектора, завъртете по посока на часовниковата стрелка за да го затегнете.

Светлини за мъгла

Сменете крушките в сервис.

Задни светлини



1. Отворете и двата капака.



2. Развийте и двата винта.

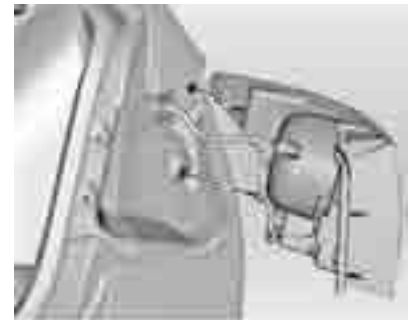

3. Извадете комплекта задни светлини. Внимавайте кабелът да си остане на местото.

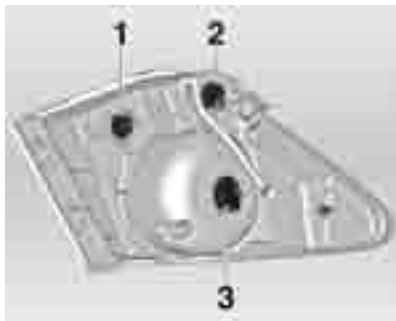

4. Светлина за заден ход (1)
Мигач (2)

Задна светлина/стоп-светлина
(3)

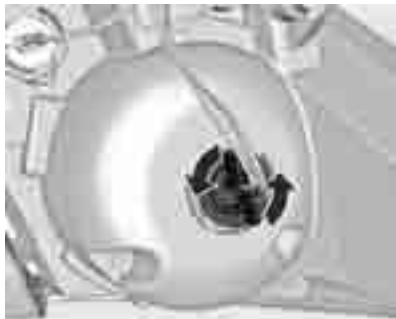

5. Завъртете цокъла на крушката обратно на посоката на часовниковата стрелка.

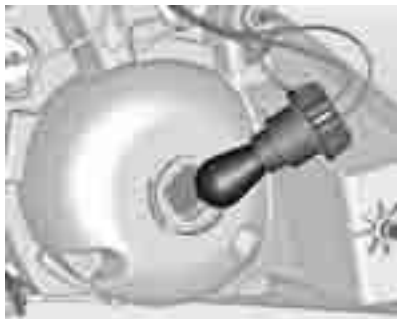

6. Извадете цокъла на крушката. Натиснете леко крушката в цокъла, завъртете я обратно на часовниковата стрелка, извадете я и сложете нова крушка.

7. Вкарайте цокъла на крушката във фара комплект на задните светлини и го завийте на място. Поставете щепсела. Вкарайте комплекта задни светлини в каросерията и завийте скрепителните гайки. Затворете капачите и ги застопорете.
8. Включете запалването, пробвайте и проверете всички светлини.

Странични мигачи

1. Натиснете лампата към задната част на автомобила и я свалете.
2. Завъртете цокъла на крушката обратно на посоката на часовниковата стрелка.
3. Извадете крушката от цокъла и поставете нова крушка.
4. Монтирането се извършва в обратен ред.

Осветление на регистрационния номер



1. Развийте и двата винта.

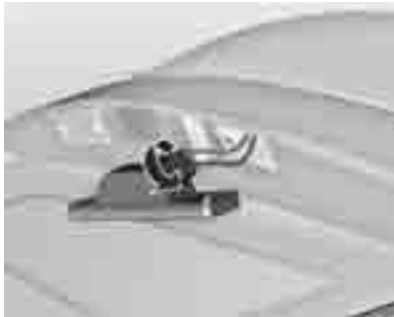

2. Извадете тялото на лампата надолу, без да дърпате кабела. Завъртете фасунгата на крушката обратно на часовниковата стрелка за да я освободите.
3. Извадете крушката и сложете нова.
4. Вкарайте фасунгата на крушката в тялото на лампата и я завъртете по посока на часовниковата стрелка.
5. Вкарайте тялото на лампата и го застопорете с помощта на отверка.

Задна светлина за мъгла



1. Свалете панела на вратата на багажника.
2. Завъртете цокъла на крушката обратно на посоката на часовниковата стрелка.



3. Извадете цокъла на крушката. Натиснете леко крушката в цокъла, завъртете я обратно на часовниковата стрелка, извадете я и сложете нова крушка.
4. Поставете цокъла на крушката във вратата на багажника. Поставете обратно панела на вратата на багажника.
5. Включете запалването, пробвайте и проверете всички светлини.

Вътрешно осветление

Вътрешно осветление, лампи за четене

Сменете крушките в сервис.

Осветление на багажното отделение



1. Извадете лампата с помощта на отверка.



2. Натиснете леко крушката към пружинната скоба и я извадете.
3. Поставете нова крушка.
4. Монтирайте лампата.

Осветление на арматурното табло

Сменете крушките в сервис.

Електрическа система

Предпазители

Параметрите на новия предпазител трябва да отговарят на параметрите на дефектирания предпазител.

В автомобила има две кутии с предпазители:

- в предната лява част на двигателното отделение,
- във вътрешността зад отделението за вещи, а при автомобили с десен волан - зад жабката,

В кутия над положителната клемма на акумулатора се намират някои основни предпазители. При необходимост ги сменяйте в сервиз.

Преди смяна на предпазител изключете съответния включвател и запалването.

Изгорелият предпазител може да се познае по стопения проводник. Не поставяйте нов предпазител докато причината за повредата не е отстранена.

Някои функции са защитени от няколко предпазителя.

Може да има и предпазители без функция.



Щипка за изваждане на предпазители

Щипката за изваждане на предпазители може да е поставена в кутията с предпазители в двигателното отделение.



В зависимост от типа на предпазителя, поставете щипката отгоре или от страни на предпазителя и го издърпайте.

Кутия с предпазители в двигателното отделение



Кутията с предпазителите се намира в предната лява част на двигателното отделение.

Освободете капака, повдигнете го нагоре и го свалете.

Не всички описания на кутиите за предпазители в настоящото ръководство се отнасят за вашия автомобил. Когато проверявате кутия с предпазители, направете справка с етикета на кутията.



№ Верига

- 1 Контролен блок на скоростната кутия
- 2 Контролен модул на двигателя
- 3 –
- 4 Електромагнитен клапан на контейнера с активен въглен
- 5 Запалване
- 6 Предни чистачки
- 7 –
- 8 Впръскване на гориво
- 9 Впръскване на горивото, запалителна система
- 10 Контролен модул на двигателя
- 11 Ламбда сензор
- 12 Електромагнитен вентил на стартера
- 13 Електромагнитен клапан на контейнера с активен въглен
- 14 –
- 15 Задна чистачка
- 16 Запалване, сензор за качеството на въздуха

№ Верига

- 17 Запалване, въздушна възглавница
- 18 Контролен блок за горивото
- 19 –
- 20 Горивна помпа
- 21 Задни електрически прозорци
- 22 –
- 23 –
- 24 Предни електрически прозорци
- 25 Електронна вакуумна помпа
- 26 ABS
- 27 Система с електронен ключ
- 28 Отопляемо задно стъкло
- 29 –
- 30 ABS
- 31 Контролен модул на каросерията
- 32 Контролен модул на каросерията
- 33 Отопление на предните седалки

№ Верига

- 34 Люк на покрива
- 35 Система Инфотейнмънт, усилвател
- 36 –
- 37 Дълга светлина (дясна)
- 38 Дълга светлина (лява)
- 39 –
- 40 –
- 41 –
- 42 Охлаждащ вентилатор
- 43 –
- 44 –
- 45 Охлаждащ вентилатор
- 46 Охлаждащ вентилатор
- 47 Ламбда сензор
- 48 Светлини за мъгла
- 49 –
- 50 –
- 51 Клаксон
- 52 Арматурно табло
- 53 Електрохроматично огледало

№ Верига

- 54 Ключ за светлините, контрол на светлините
- 55 Сгъване на огледалата
- 56 Система за измиване на предното стъкло
- 57 Ключалка на кормилната колона
- 58 –
- 59 Подгриване на дизеловия филтър
- 60 Затопляне на огледалата
- 61 Затопляне на огледалата
- 62 Климатична система
- 63 Сензор на задното стъкло
- 64 Сензор за качеството на въздуха
- 65 Задна светлина за мъгла
- 66 Система за измиване на задното стъкло
- 67 Контролен модул на горивната система
- 68 –

№ Верига

- 69 Сензор за напрежението на акумулатора
- 70 Сензор за дъжд
- 71 –

Кутия с предпазители в арматурното табло

Кутията с предпазителите се намира зад отделението за вещи в арматурното табло.

1. Отворете отделението.

2. Извадете долната част на отделението по посока на стрелките.



3. Свалете отделението през двата жлеба по посока на стрелките.

Монтирането на отделението се извършва в обратен ред.



При автомобили с десен волан кутията с предпазители се намира зад капак в жабката. Отворете жабката и свалете капака.

Не всички описания на кутиите за предпазители в настоящото ръководство се отнасят за вашия автомобил. Когато проверявате кутия с предпазители, направете справка с етикета на кутията.



№ Верига

- 1 Система Инфотейнмънт, телефон хендс фри
- 2 –
- 3 Контролен блок на каросерията
- 4 Система Инфотейнмънт
- 5 Информационен дисплей, помощ при паркиране, звуково сигнално устройство
- 6 Запалка
- 7 Електрически контакт

№ Верига

- 8 Контролен модул на каросерията
- 9 Контролен модул на каросерията
- 10 Контролен модул на каросерията
- 11 Вътрешен вентилатор
- 12 –
- 13 Отопление на седалките
- 14 Диагностичен куплунг
- 15 Въздушна възглавница
- 16 Система за централно заключване, врата на багажника
- 17 Климатична система
- 18 –
- 19 Скоростен лост
- 20 –
- 21 Прибори
- 22 Запалване, система с електронен ключ

№ Верига

- 23 Контролен модул на каросерията
- 24 Контролен модул на каросерията
- 25 Ключалка на кормилната колона
- 26 –

**Инструменти на
автомобила**

Инструменти

**Автомобили с комплект за
ремонт на гуми**

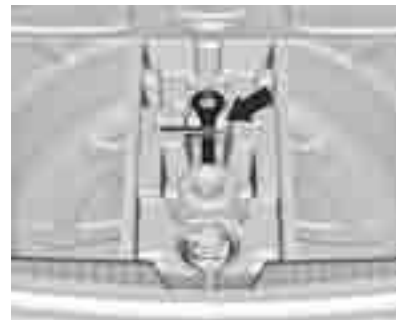

Инструментите и комплектът за ремонт на гуми се намират в отделение под капака на пода в багажника.

Автомобили с резервно колело

Крикът и инструментите се намират в отделение под резервното колело в багажника. Резервно колело ⇨ 160.



Колела и гуми

Състояние на гумите, състояние на джантите

Преминавайте бавно през ръбове и по възможност под прав ъгъл. Преминаването през остри ръбове може да предизвика повреда на гумите и джантите. При паркиране не притискайте гумите към бордюра.

Проверявайте редовно джантите за наличие на повреди. В случай на повреда или необичайно износване потърсете сервиз.

Зимни гуми

Зимните гуми подобряват безопасността на движението при температури под 7° C, поради което трябва да се поставят на всички колела.

Закрепете в зрителното поле на шофьора етикет с информация относно максималната допустима

скорост с дадените гуми, вземайки предвид специфичните разпоредби в дадената страна.

Обозначения на гумите

напр. **215/60 R 16 95 H**

215 = Широчина на гумата в мм

60 = Съотношение (височината към широчината на гумата в %)

R = Тип конструкция: Радиална

RF = Тип: Гума с подсилени бордове (RFT гума)

16 = Диаметър на джантата в инчове

95 = Товарен коефициент, напр. 95 отговаря на 690 кг

H = Обозначения на допустимата скорост

Обозначения на допустимата скорост:

Q = до 160 км/ч

S = до 180 км/ч

T = до 190 км/ч

H = до 210 км/ч

V = до 240 км/ч

W = до 270 км/ч

Налягане на гумите

Проверявайте налягането на гумите, когато са студени поне веднъж на всеки 14 дена и преди всяко дълго пътуване. Не забравяйте и резервната гума.

Отвийте капачката на вентила.



Предписаното налягане за гумите е посочено на \varnothing 182 и на етикета върху рамката на предната лява врата.

Налягането на гумите се отнася за студени гуми. То важи както за летни, така и за зимни гуми.

Винаги напompвайте резервната гума до налягането за пълно натоварване.

Налягането на гумите ECO служи за постигане на възможно най-ниския разход на гориво.

Неподходящото налягане на гумите застрашава безопасността, влошава управлението на автомобила, комфорта при пътуване и икономията на гориво, както и увеличава износването на гумите.

⚠ Предупреждение

Ако налягането е много ниско, това може да доведе до значително загряване на гумата и вътрешни повреди, водещи до разкъсване на протектора и дори до спукване на гумата при висока скорост.

Дълбочина на шарката на протектора

Проверявайте редовно дълбочината на шарките на протектора.

От съображения за безопасност гумите трябва да се заменят, когато дълбочината на шарките на протектора спадне до 2-3 мм (за зимни гуми - до 4 мм).



Законно допустимата минимална дълбочина на шарките на протектора (1,6 мм) е достигната, когато износването стигне до един от индикаторите за износване на

шарките на протектора (TWI). Тяхното разположение е обозначено с маркировка върху борда на гумата.

Ако износването на предните гуми е по-голямо от това на задните, сменете местата им. Уверете се, че посоката на въртене на колелата е същата както преди.

Гумите остаряват, дори и ако не се използват. Препоръчваме ви смяна на гумите веднъж на 6 години.

Промяна на размера на джантите и гумите

Ако използвате гуми с различен размер от този на монтираните в завода, може да се наложи да се препрограмира скоростомера и номиналното налягане на гумите, както и да се извършат и други модификации по автомобила.

След като преминете на гуми с друг размер, сменете в сервиз етикета с налягането на гумите.

⚠ Предупреждение

Използването на неподходящи гуми и джанти може да доведе до инциденти и да направи невалидно разрешението за ползването на автомобила.

Декоративни тасове

Трябва да се използват декоративни тасове и гуми, които са фабрично одобрени за дадения автомобил и отговарят на всички съответни изисквания за комбинация между джанти и гуми.

Ако използвате декоративни тасове и гуми, които не са фабрично одобрени, гумите не трябва да са с профилиран ръб.

Декоративните тасове не бива да пречат на охлаждането на спирачките.

⚠ Предупреждение

Използването на неподходящи гуми и декоративни тасове може да доведе до внезапна загуба на налягане и в резултат на това - до катастрофа.

Вериги за сняг

Веригите за сняг са позволени само за водещите колела.

Веригите за сняг не са позволени за гуми с размери 215/50 R17 и 225/50 R17.

Винаги използвайте вериги с фини звена, които не прибавят повече от 10 мм към протектора и вътрешната страна на гумата (включително закопчалката на веригата).

⚠ Предупреждение

Повредите могат да доведат до спукване на гумата.

Комплект за ремонт на гуми

Малки дефекти по протектора и страничните стени на гумата могат да се ремонтират с комплекта за ремонт на гуми.

Не изваждайте чуждите тела от гумата.

Пробиви по-големи от 4 мм и такива близки до ръба на джантите не могат да се поправят чрез комплекта за ремонт на гуми.

⚠ Предупреждение

Не карайте с повече от 80 км/ч. Не използвайте тази гума за дълъг период от време.

Управляемостта и поведението на автомобила може да се влошат.

При спаднала гума:

Натегнете ръчната спирачка и включете на първа предавка, задна предавка или **P**.

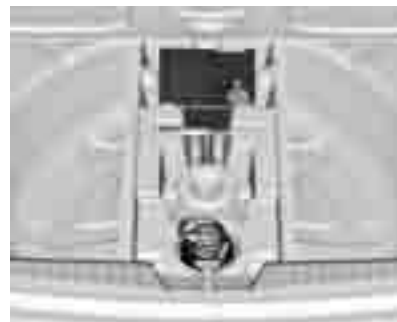

Комплектът за ремонт на гуми се намира в отделението за вещи под пода на багажника.

1. Извадете комплекта за ремонт на гуми от отделението.
2. Извадете компресора.



3. Извадете електрическия кабел и въздуховода от отделението в долната част на компресора.



4. Завийте въздуховода на компресора към бутилката с уплътнителен материал.
5. Поставете бутилката с уплътнителен материал в леглото на компресора.
Поставете компресора близо гумата така, че бутилката с уплътнителен материал да е изправена.



6. Развийте капачката на вентила на дефектната гума.
7. Завийте маркучка за вентила на гумата.
8. Ключът на компресора трябва да е в положение 0.
9. Свържете щепсела на компресора към електрическия контакт за аксесоари в задната част на конзолата.

За да избегнете изтощаване на акумулатора, ви препоръчваме двигателят да работи.

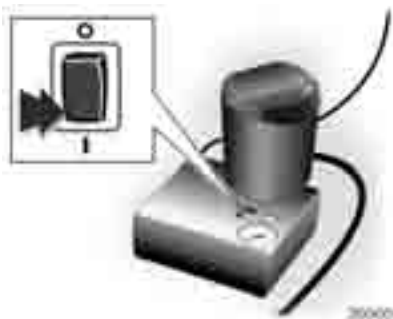

10. Натиснете ключа на компресора в положение I. Гумата бива напълнена с уплътнителен материал.
11. Манометърът на компресора за кратко време показва 6 бара докато бутилката се изпразва (приблизително 30 секунди). След това налягането започва да спада.
12. Всичкият уплътнителен материал се вкарва в гумата. След това гумата бива наpomпана.

13. Предписаното налягане на гумата трябва да се достигне в рамките на 10 минути. Налягане на гумите \varnothing 182. При достигане на необходимото налягане в гумата изключете компресора.



Ако предписаното налягане не се достигне в рамките на 10 минути, откачете комплекта за ремонт на гуми. Придвигете се с автомобила така, че гумите да направят една пълна обиколка. Свържете отново комплекта за ремонт на гуми и продължете процедурата по наpomпването в продължение на около

10 минути. Ако предписаното налягане все още не може да се достигне, това означава, че дефектът на гумата е голям. Потърсете помощта на сервиз. Изпуснете излишното налягане в гумата с помощта на бутона до индикатора за налягането. Не оставяйте компресорът да работи повече от 10 минути.

14. Откачете комплекта за ремонт на гуми. Натиснете фиксатора върху носача за да освободите бутилката с уплътнителния материал. Завинтете маркуча за наpomпване към свободния щуцер на бутилката с уплътнителен материал. Това предотвратява изпускането на уплътнителен материал от бутилката. Приберете комплекта за ремонт на гуми в багажното отделение.
15. Избършете с кърпа излишния уплътнителен материал.

16. Свалете етикета, показващ максималната позволена скорост от бутилката с уплътнителен материал и го закрепете в зрителното поле на шофьора.
17. Потеглете веднага за да може уплътнителният материал да се разпредели равномерно в гумата. След като изминете около 10 км (но за не повече от 10 минути), спрете и проверете налягането в гумата. Направете това като завиете маркуча на компресора директно върху вентила на гумата.



- Ако налягането е по-голямо от 1,3 бара, коригирайте го до предписаното. Повторете процедурата докато вече няма никаква загуба на налягане.
- Ако налягането е паднало под 1,3 бара, автомобилът не бива да се кара. Потърсете помощта на сервиз.
18. Приберете комплекта за ремонт на гуми в багажното отделение.

Съобщение

Тъй като ремонтираната гума губи значително от качествата си, тя трябва да бъде сменена.

При необичаен шум или загряване на компресора трябва да го изключите за поне 30 минути.

Вграденият предпазен вентил на компресора се отваря при 7 бара налягане.

Проверете срока на годност на комплекта. След тази дата уплътняващата му способност вече не е гарантирана. Обърнете внимание на информацията относно съхранението върху бутилката.

Заменете използваната бутилка с уплътнителен материал. Изхвърляйте ползваните бутилки според съответните законови разпоредби.

Компресорът и бутилката могат да се използват до температура от около -30°C .

Приложените адаптери могат да се използват за напompване на други предмети, напр. футболни топки, надуваеми дюшеци, гумени лодки и др. Те се намират от долната страна на компресора. За да ги извадите завийте маркуча на компресора и извадете адаптера.

Смяна на колело

Някои автомобили са екипирани с комплект за ремонт на гуми вместо с резервно колело ⇨ 154.

Извършете следните подготвителни операции и спазвайте следното:

- Паркирайте автомобила на равно място, на твърда и нехлъзгава повърхност. Предните колела трябва да са в изправено положение.
- Натегнете ръчната спирачка и включете на първа предавка, задна предавка или **P**.

- Извадете резервното колело ⇨ 160.
- Никога не сменяйте повече от едно колело наведнъж.
- Използвайте крика само за смяна в случай на спукана гума, но не и за сезонна смяна на зимни или летни гуми.
- Ако теренът, върху който е паркиран автомобилът е мек, под крика трябва да се подложи здрава дъска (дебела макс. 1 см).
- При повдигането на автомобила на крик в него не бива да има хора или животни.
- Никога не се пъхайте под автомобила, когато е на крик.
- Не стартирайте двигателя, когато автомобилът е вдигнат на крик.
- Почистете гайките и резбата преди да монтирате колелото.



1. Освободете капачките на гайките на колелата с помощта на отверка и ги свалете. Свалете декоративния тас с помощта на куката. Инструменти на автомобила ⇨ 150.

Лети джанти: Освободете капачките на гайките на колелата с помощта на отверка и ги свалете. Защитете джантата като поставите парче мек плат между отверката и лятата джанта.



2. Разгънете ключа за колелата и го поставете като внимавате да приляга добре, след което разхлабете всяка една гайка с по половин оборот.



3. Внимавайте да поставите крика правилно спрямо точката на повдигане.

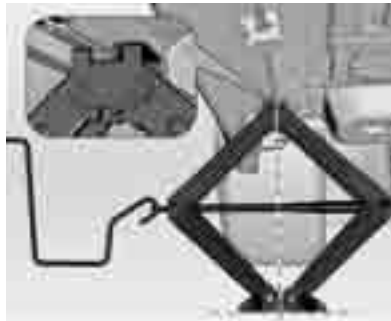

4. Нагласете крика на необходимата височина преди да го поставите точно под точката на повдигане, така че да избегнете изплъзването му.



Сложете ръчката на крика и при правилно положение на крика я завъртете докато колелото се повдигне от земята.

5. Отвийте гайките на колелото.
6. Сменете колелото.
7. Завийте гайките на колелото.
8. Спуснете автомобила.

9. Нахлузете ключа за колелата върху гайката така, че да легне сигурно и затегнете гайките в кръстосана последователност. Моментът на затягане на болтовете на колелото трябва да бъде 140 Nm.
 10. Преди да сложите декоративния тас центрирайте отвора за вентила спрямо вентила на колелото.
Поставете капачките на гайките.
 11. Приберете смененото колело \diamond 154 и инструментите на автомобила \diamond 150.
 12. При първа възможност проверете налягането на поставената гума и момента на затягане на гайките.
- Сменете дефектната гума или я ремонтирайте.

Резервно колело

Резервното колело може да се окачества и като временно резервно колело в зависимост от размера му сравнен с този на другите колела и правилата в дадената страна.

Резервното колело има стоманена джанта.

Използването на резервно колело, което е по-малко от другите колела или когато останалите колела са със зимни гуми, може да повлияе върху ходовите качества на автомобила. Заменете дефектиралата гума възможно най-скоро.



Резервното колело се намира в товарното отделение под подовия капак. То е закрепено в легло с крилчата гайка.

Леглото за резервното колело не е проектирано за всички позволени размери гуми. Ако след смяна на колело в леглото за резервното колело трябва да се сложи колело по-широко от резервното, подовият капак може да се постави върху подаващото се колело.

Временно резервно колело

Използването на временното резервно колело може да влоши ходовите качества на автомобила. При първа възможност заменете дефектиралата гума или я ремонтирайте.

Поставяйте само едно временно резервно колело. Не карайте с повече от 80 км/ч. Вземайте завоите бавно. Не го използвайте за дълъг период от време.

Вериги за сняг ⇨ 154

Гуми с означена посока на въртене

Монтирайте гумите с означена посока на въртене така, че да се въртят по посока на движението. Посоката на въртене е обозначена със символ (напр. със стрелка) върху страничната стена на гумата.

Имайте предвид следното при гуми монтирани обратно на означената посока на въртене:

- Ходовите качества може да се влошат. При първа възможност заменете дефектиралата гума или я ремонтирайте.
- Не карайте с повече от 80 км/ч.
- Карайте особено внимателно по влажни и заснежени пътища.

Стартиране с помощен акумулатор и кабели

Не стартирайте с бързозарядно устройство.

Двигателят на автомобил с изтощен акумулатор може да бъде стартиран чрез помощни кабели и акумулатора на друг автомобил.

Предупреждение

Когато стартирате двигателя с помощен акумулатор и кабели бъдете особено внимателни. Всяко отклонение от следващите инструкции може да доведе до наранявания или повреди предизвикани от експлозия на акумулатора или до повреда на електрическите системи и на двата автомобила.

⚠ Предупреждение

Избягвайте допир с очите, кожата, тъкани и боядисани повърхности. Течността съдържа сярна киселина, която може да причини нараняване и повреди в случай на пряк контакт.

- Никога не излагайте акумулатора на открит огън или искри.
- Изтощеният акумулатор може да замръзне при температура от 0°C. Размразете акумулатора преди да свържете помощните кабели.
- Когато работите с акумулатора носете защитни очила и дрехи.
- Акумулаторът, който ще използвате за стартиране на двигателя трябва да има същото напрежение като вашия (12 V). Капацитетът му (Ah) не бива да бъде много по-малък от този на изтощения акумулатор.

- Използвайте помощни кабели с изолирани клеми и сечение не по-малко от 16 мм² (25 мм² за дизелов двигател).
- Не откачайте изтощения акумулатор от автомобила.
- Изключете всички излишни електрически консуматори.
- Не се надвесвайте над акумулатора по време на стартирането на двигателя.
- Не допирайте клемите на единия кабел до тези на другия.
- Автомобилите не бива да влизат в контакт един с друг по време на стартиране с помощен акумулатор.
- Натегнете ръчната спирачка, включете скоростния лост в неутрално положение, а при автоматична скоростна кутия - в положение **P**.

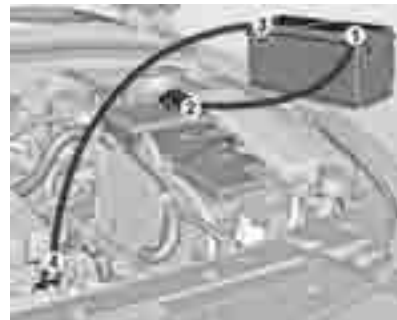

Ред на свързване на кабелите:

1. Свържете червения кабел към положителния полюс на зареждащия акумулатор.
2. Свържете другия край на червения кабел към положителния полюс на изтощения акумулатор.
3. Свържете черния кабел към отрицателния полюс на зареждащия акумулатор.

- Свържете другия край на черния кабел към някоя точка на заземяване на автомобила, чийто двигател ще бъде стартиран, напр. блока на двигателя или болтовата връзка на окачването на двигателя. Свържете го възможно най-далече от изтощения акумулатор, но най-малко на 60 см.

Прекарайте помощните кабели така, че да не се допират до въртящи се части в двигателното отделение.

Стартиране на двигателя:

- Запалете двигателя на автомобила със спомагателния акумулатор.
- След 5 минути стартирайте другия двигател. Опитите за стартиране трябва да се правят през интервали от 1 минута и да траят не повече от 15 секунди.
- Оставете двата двигателя да работят на празен ход около 3 минути без да сваляте помощните кабели.

- Включете консуматори на електроенергия (напр. предните светлини, отоплението на задното стъкло) в автомобила, чийто двигател бива стартиран.
- При откачане на кабелите изпълнете горната процедура точно в обратен ред.

Теглене

Теглене на автомобила



Освободете капачето като натиснете обозначението и го свалете.

Ухото за теглене се съхранява заедно с инструментите на автомобила ↻ 150.



Завийте до упор ухото за теглене докато застане в хоризонтално положение.

Закачете за ухото въже за теглене или още по-добре - влекачен прът.

Ухото за теглене трябва да се използва само за теглене, а не и за повдигане при транспортиране на автомобила.

За да отключите волана и направите възможна работата на стоп-светлините, клаксона и чистачките, включете запалването.

Поставете скоростния лост в неутрално положение.

Внимание

Карайте бавно. Карайте плавно. Прекомерно голямата теглителна сила може да повреди автомобила.

При изключен двигател, за кормуване и спиране на автомобила е необходимо значително по-голямо усилие.

За да се предотврати навлизането на изгорели газове от теглеция автомобил, включете рецикулацията на въздуха и затворете прозорците.

Автомобили с автоматична скоростна кутия: Автомобилът трябва да се тегли с лицето напред, не по-бързо от 80 км/ч и на разстояние не повече от 100 км. Във всички останали случаи и при повредена скоростна кутия предният мост трябва да се повдигне над земята.

Потърсете помощта на сервиз.

След приключване на тегленето развийте ухото за теглене.

Поставете обратно капачето.

Най-добрият начин за транспортиране на автомобила е чрез използването на специален автомобил за техническа помощ.

Теглене на друг автомобил



Освободете капачето като натиснете обозначението и го свалете.

Ухото за теглене се съхранява заедно с инструментите на автомобила ⇨ 150.



Завийте до упор ухото за теглене докато застане в хоризонтално положение.

Забранено е използването на ухото намиращо се отдолу на автомобила като ухо за теглене.

Закачете за ухото въже за теглене или още по-добре - влекачен прът.

Ухото за теглене трябва да се използва само за теглене, а не и за повдигане при транспортиране на автомобила.

Внимание

Карайте бавно. Карайте плавно. Прекомерно голямата теглителна сила може да повреди автомобила.

След приключване на тегленето развийте ухото за теглене.

Поставете обратно капачето.

Грижи за външността

Грижи за външния вид

Ключалки

Ключалките са гресирани още в завода с висококачествена смазка за ключалки. Използвайте размразяващи препарати само при крайна необходимост, тъй като те премахват смазката и влошават функционирането на ключалките. След използване на препарати за размразяване смажете отново ключалките в сервиз.

Измиване

Боята на автомобила е подложена на въздействието на околната среда. Редовно измивайте и пастирайте автомобила. Когато използвате автомивки, изберете програма, която включва пастиране.

Екскременти от птици, умрели насекоми, смола, полени и други подобни замърсявания трябва да

се почистват незабавно, тъй като те съдържат агресивни съставки, които могат да повредят боята.

Спазвайте указанията на производителя, когато използвате автомивки. Чистачките на предното стъкло и чистачката на задното стъкло трябва да бъдат изключени. Заключете автомобила така, че капакът на резервоара да не може да се отвори. Свалете антената и външните аксесоари, напр. багажник на покрива и др.

При ръчно измиване на автомобила измивайте щателно и вътрешната страна на калниците.

Почиствайте ръбовете и сгъвките на отворените врати и капака на двигателя, както и покриваните от тях области.

Гресирайте в сервиз пантите на всички врати.

Не почиствайте двигателното отделение с пароструйно устройство и устройство работещо с високо налягане.

Щателно изплакнете и подсушете автомобила с гюдерия.

Изплаквайте гюдерията често.

Използвайте отделни гюдерии за боята и стъклата: остатъците от вакса върху прозорците влошават видимостта.

Не използвайте твърди предмети за премахване на петна от смола. За боядисаните повърхности използвайте спрей за премахване на петна от смола.

Външни светлини

Стъклата на предните фарове и останалите светлини са направени от пластмаса. Не използвайте абразивни или разяждащи препарати, не използвайте стъргалка за лед, и не ги почиствайте на сухо.

Полиране и пастиране

Пастирайте автомобила редовно (най-късно, когато водата престане да формира капки по боята). В противен случай боята ще пресъхне.

Полирането е необходимо само, когато боята потъмнее или върху нея има твърди отлагания.

Полирането на боята със силикон образува защитен филм, който прави пастирането излишно.

Пластмасовите елементи на каросерията не бива да се пастират и полират.

Прозорци и пера на чистачките

Използвайте мека тъкан, която не отделя мъх, или гюдерия заедно с почистващ препарат за прозорци и препарат за отстраняване на насекоми.

Когато почиствате отопляемото задно стъкло, внимавайте да не повредите нагревателя, разположен от вътрешната страна на стъклото.

За механично отстраняване на леда използвайте стъргалки за лед с остър ръб. Натискайте силно стъргалката към стъклото, така че под нея да не остават нечистотии, които могат да надраскат стъклото.

Замърсените пера на чистачките се почистват с мека тъкан и почистващ препарат за прозорци.

Люк на покрива

Никога не почиствайте люка с разтвори или абразивни препарати, горива, агресивни вещества (напр. лакочистител, разтворители съдържащи ацетон и т.н.), киселинни или силно алкални вещества, както и с абразивни средства. Не нанасяйте вакса или полиращи вещества върху средната част на люка.

Колела и гуми

Не използвайте почистващи средства работещи със струя под високо налягане.

Използвайте почистващ препарат с неутрална киселинност за почистване на джантите.

Джантите са боядисани и могат да се обработват със същите препарати, както и каросерията.

Повреди по боята

Малките повреди по боята трябва да бъдат поправяни с коректор преди да се е образувала ръжда. По-големите повреди или петна от ръжда трябва да се поправят в сервиз.

Шаси

Някои елементи от шасито на автомобила имат положено PVC покритие, докато други критични области са покрити със слой от високоустойчива защитна паста. След измиване проверете шасито и коригирайте защитното пастиращо покритие, ако е необходимо

Битуменни и гумени материали могат да повредят PVC покритието. Работата по шасито трябва да се извършва в сервиз.

Преди и след зима измивайте шасито и проверявайте в сервиз защитното покритие.

Грижи за интериора

Интериор и тапицерия

Почиствайте вътрешността на автомобила, включително декоративните лайстни и облицовката на арматурното табло, само със суха кърпа или със специален препарат за интериор на автомобили.

Арматурното табло трябва да се почиства само с мека, навлажнена кърпа.

Почиствайте тапицерията с прахосмукачка и четка. За премахване на петна използвайте препарат за почистване на тапицерия.

Почиствайте предпазните колани с хладка вода или със специален препарат за интериор на автомобили.

Внимание

Затваряйте самозалепващите се (тип Velcro) закопчалки по дрехите, тъй като в отворено състояние те могат да повредят тапицерията на автомобила.

Пластмасови и гумени части

Пластмасовите и гумените части могат да се почистват със същия препарат използван за почистване каросерията на автомобила.

Използвайте препарат за интериор на автомобили, ако е необходимо.

Не използвайте никакви други препарати. Особено избягвайте ползването на разтворители и бензин. Не използвайте почистващи средства работещи със струя под високо налягане.

Сервизно обслужване и поддръжка

Обща информация	169
План за сервизно обслужване	171
Препоръчани работни течности, смазки и резервни части	175

Обща информация

Сервизна информация

За да се осигури икономичната и безопасна работа на автомобила, както и да се запази стойността му, от съществено значение е цялата работа по техническото му обслужване да се извършва през определените интервали.

Европейско периодично сервизно обслужване

Да се извършва съгласно показанията на системата за годността на маслото, но минимум на всеки 30000 км за бензинови двигатели, на всеки 15000 км за дизелови двигатели, или всяка година, според това кое настъпи първо.

Международно периодично сервизно обслужване

Да се извършва съгласно показанията на системата за годността на маслото, но минимум

на всеки 15000 км или всяка година, според това кое настъпи първо.

Само за 16XE:

Извършва се минимум на всеки 10000 км или веднъж годишно, според това кое настъпи първо.

Заверки

Заверката на сервизното обслужване се прави в сервизната и гаранционна книжка. Датата и изминатите километри се заверяват с подписа и печата на обслужващия сервиз.

Уверете се, че сервизната и гаранционна книжка е попълнена правилно, тъй като доказателството за редовно сервизно обслужване е съществено при гаранционни рекламации, а освен това е от полза при продажбата на автомобила.

Система за следене годността на маслото

Сервизните интервали са базирани на няколко параметъра в зависимост от начина на експлоатация и се изчисляват с помощта на тези параметри.

Системата за годност на двигателното масло ви уведомява кога трябва да смените маслото.

↪ 81

План за сервизно обслужване

Планове за сервизно обслужване

Сервизен план за Европа

Сервизният план за Европа важи за следните страни:

Андора, Австрия, Белгия, Босна и Херцеговина, България, Хърватия, Кипър, Република Чехия, Дания, Естония, Финландия, Франция, Германия, Гърция, Гренландия, Унгария, Исландия, Ирландия, Италия, Латвия, Литва, Люксембург, Македония, Малта, Черна гора, Холандия, Норвегия, Полша, Португалия, Румъния, Сърбия, Словакия, Словения, Испания, Швеция, Швейцария, Великобритания

За всички останали страни се отнася международният сервизен план.

Сервизни операции	година ¹⁾	1	2	3	4	5
	км (x 1000)	30	60	90	120	150
Проверка и корекция на нивото на спирачната течност ²⁾		На всеки 2 години / 60000 км				
Смяна на поленовия филтър или филтъра с активен въглен		X	X	X	X	X
Смяна на елемента на въздушния филтър		На всеки 4 години / 60000 км				
⊕ Смяна на запалителните свещи		На всеки 4 години / 60000 км				
Визуална проверка на клиновидния ремък		X	X	X	X	X
Смяна на клиновидния ремък на водната помпа - помпата на сервоусилвателя на волана, бензинови двигатели		На всеки 10 години / 100000 км				
Визуална проверка на еластичния поликлиновиден ремък		X	X	X	X	X
Смяна на еластичния поликлиновиден ремък		На всеки 10 години / 120000 км				

1) Според това кое настъпи първо.

2) В случай на прекалено висок разход / теч /, да се извърши допълнителна работа по споразумение с клиента.

Сервизни операции	година ¹⁾ км (x 1000)	1	2	3	4	5
		30	60	90	120	150
Смяна на двигателното масло и масления филтър, бензинови двигатели 16XE		X	X	X	X	X
Смяна на двигателното масло и масления филтър, дизелови двигатели		Всяка година / на всеки 10000 км				
⊕● Смяна на масления филтър, дизелови двигатели		На всеки 2 години / 60000 км				
⊕● Визуална проверка на предните и задни спирачки на колелата		X	X	X	X	X
⊕ Смяна на спирачната течност		На всеки 2 години				
Смяна на ремъка на разпределителния вал, бензинови двигатели		На всеки 10 години / 150000 км				
Проверка на ремъка на разпределителния вал, дизелови двигатели		На всеки 2 години / 30000 км				
Смяна на ремъка на разпределителния вал, дизелови двигатели		На всеки 5 години / 90000 км				

⊕: Допълнителни операции.

●: При екстремни експлоатационни и специфични местни условия интервалите между периодичните прегледи се намаляват.

Международен сервизен план

Международният сервизен план важи за страните, които не са включени в списъка на сервизния план за Европа.

Сервизни операции	година	1	2	3	4	5
	км (x 1000)	15	30	45	60	75
Проверка и корекция на нивото на спирачната течност ³⁾		На всеки 2 години / 60000 км				
● Смяна на поленовия филтър или филтъра с активен въглен		X	X	X	X	X
● Смяна на елемента на въздушния филтър		На всеки 4 години / 60000 км				
⊕ Смяна на запалителните свещи		На всеки 4 години / 60000 км				
●						
Визуална проверка на клиновидния ремък		X	X	X	X	X
Смяна на клиновидния ремък на водната помпа - помпата на сервоусилвателя на волана, бензинови двигатели		На всеки 10 години / 100000 км				
Визуална проверка на еластичния поликлиновиден ремък		X	X	X	X	X
Смяна на еластичния поликлиновиден ремък		На всеки 10 години / 120000 км				
Смяна на двигателното масло и масления филтър, бензинови двигатели		X	X	X	X	X
16XE		Всяка година / на всеки 10000 км				
Смяна на двигателното масло и масления филтър, дизелови двигатели		Всяка година / на всеки 15000 км				
⊕● Смяна на масления филтър, дизелови двигатели		На всеки 2 години / 60000 км				
⊕● Визуална проверка на предните и задни спирачки на колелата		X	X	X	X	X
⊕ Смяна на спирачната течност		На всеки 2 години				
Смяна на ремъка на разпределителния вал, бензинови двигатели		На всеки 10 години / 150000 км				

³⁾ В случай на прекалено висок разход / теч /, да се извърши допълнителна работа по споразумение с клиента.

174 Сервизно обслужване и поддръжка

Сервизни операции	година	1	2	3	4	5
	км (x 1000)	15	30	45	60	75
Проверка на ремъка на разпределителния вал, дизелови двигатели		На всеки 2 години / 30000 км				
Смяна на ремъка на разпределителния вал, дизелови двигатели		На всеки 5 години / 90000 км				

⊕: Допълнителни операции.

●: При екстремни експлоатационни и специфични местни условия интервалите между периодичните прегледи се намаляват.

Допълнително сервизно обслужване

Допълнителни операции ⊕

Допълнителните операции не са част от редовното сервизно обслужване, но могат да се извършват заедно с него.

Нормираното време за допълнителните операции не е включено в плана на сервизното обслужване и се заплаща допълнително. По-икономично е тези операции да се извършват заедно с планираното сервизно обслужване, отколкото да се извършват поотделно.

Екстремни експлоатационни условия ●

Екстремни експлоатационни условия са тези, при които поне едно от следните неща се случва често:

- Стартиране на студен двигател
- Спиране и потегляне
- Теглене на ремарке

- Наклони и/или голяма надморска височина
- Лоши пътища
- Пясък и прах
- Големи колебания в температурата

Полицейските патрулни автомобили, такситата и учебните автомобили също се числят към автомобилите работещи при екстремни експлоатационни условия.

При екстремни експлоатационни условия е възможно да се наложи някои от сервизните операции да се извършват по-често от планираното.

Потърсете технически съвет относно необходимостта от сервизно обслужване в зависимост от специфичните експлоатационни условия.

Препоръчани работни течности, смазки и резервни части

Препоръчани масла и смазочни материали

Използвайте само тествани и одобрени продукти. Повреди получени в резултат от употребата на неодобрени експлоатационни материали не се покриват от гаранцията.

Предупреждение

Експлоатационните материали са опасни и понякога отровни. Боравете внимателно с тях. Обърнете внимание на информацията върху опаковката.

Двигателно масло

Двигателното масло се идентифицира по качеството и вискозитета му. При избора на масло за двигателя да се вземе пред вид, че качеството му е по-важно от вискозитета.

Качество на маслото за двигателя при европейските сервизни планове

GM-LL-A-025 = Бензинови двигатели
ACEA-C3 = Дизелови двигатели

GM = General Motors Europe
LL = Дълготрайно
A, B или C = Спецификация на качеството на двигателното масло
025 = Показател за качество

Качество на маслото за двигателя при международните сервизни планове

ACEA-A3/B3, = Бензинови двигатели
ACEA-A3/B4,
API SM
ACEA-C3 = Дизелови двигатели

Доливане на двигателно масло

Двигателни масла от други производители и марки могат да се използват, ако отговарят на необходимите условия (качество и вискозитет).

Ако няма на разположение масло с необходимото качество, може да се използва най-много 1 литър масло с качество ACEA A3/B4 или A3/B3 (само един път между две смени на маслото). Вискозитетът на маслото трябва да влиза в необходимия диапазон.

Използването на двигателни масла с качество ACEA A1/B1 и A5/B5 е строго забранено, защото при известни експлоатационни

условия, в дългосрочен план могат да предизвикат повреда на двигателя.

Добавки към двигателните масла

Употребата на добавки към двигателното масло може да предизвика повреда и да анулира гаранцията.

Вискозитет на двигателните масла

Използвайте двигателни масла със следния вискозитет:

GM-LL-A-025, = До -25°C и по-ниска температура:
ACEA-A3/B3
0W-30, 0W-40
До -25°C:
5W-30, 5W-40
ACEA-C3 = До -25°C и по-ниска температура:
0W-40
До -25°C:
5W-40

Само за двигател 1.6XE:

ACEA-A3/B3, = До -25°C и по-ниска температура:
ACEA-A3/B4,
API SM

0W-30, 0W-40

До -25°C:

5W-30, 5W-40

До -20°C:

10W-30, 10W-40

До -15°C:

15W-30, 15W-40

Класификацията SAE на вискозитета определя способността на маслото да тече. Студеното масло е по-гъсто от горещото.

Всесезонното масло се означава с две цифри. Първата цифра, последвана от W, означава вискозитета при ниска температура, а втората - вискозитета при висока температура.

Охлаждаща течност и антифриз

Използвайте само дълготраен антифриз (LLC) без силикат.

В страни с умерен климат охлаждащата течност оказва защита срещу замръзване до около -30°C.

В страни със студен климат охлаждащата течност оказва защита срещу замръзване до около -40°C. Тази концентрация трябва да се поддържа през цялата година.

Поддържайте достатъчна концентрация на антифриз.

Добавките към охлаждащата течност, предназначени да осигурят по-добра защита от корозия или да предотвратят малки течове, могат да предизвикат функционални проблеми. Не поемаме отговорност за последствия в резултат на използването на добавки към охлаждащата течност.

Течност за спирачки/съединител

Използвайте само спирачна течност DOT4.

С течение на времето спирачната течност абсорбира влага, която намалява ефективността на спирачките. Затова спирачната течност трябва да се заменя през определените интервали.

Винаги съхранявайте спирачната течност в уплътнени съдове (за да избегнете абсорбцията на вода).

Внимавайте спирачната течност да не се замърси.

Технически данни

Идентифициране на автомобила	178
Данни на автомобила	179

Идентифициране на автомобила

Идентификационен номер на автомобила



Идентификационният номер на автомобила се намира в пода на автомобила, от дясната страна, под капак намиращ се между предната врата и седалката.

Идентификационна табелка



Идентификационната табелка се намира в двигателното отделение.

Данни на автомобила**Данни на двигателя**

Търговско обозначение	1.6	1.6	1.8	2.0
Идентификационен код на двигателя	16XE	16XER	18XER	Z20DMH
Брой на цилиндрите	4	4	4	4
Работен обем (см ³)	1598	1598	1796	1991
Мощност на двигателя (kW)	80	83	104	110 (92) ¹⁾
при обороти в минута	6000	6000	6000	4000
Въртящ момент (Nm)	150	153	176	320 (300) ¹⁾
при обороти в минута	4200	4200	3800	2000
Вид на горивото	Бензин	Бензин	Бензин	Дизел
Октаново число (RON)				
препоръчано	91	95	95	
възможно	87	91	91	
Разход на масло (л/1000 км)	0,6	0,6	0,6	0,6

1) Модел с намалена мощност на двигателя.

Техническа характеристика

Двигател	16XE	16XER	18XER	Z20DMH
Максимална скорост ²⁾ [км/ч]				
Механична скоростна кутия	185	185	200	210 (196)
Автоматична скоростна кутия	177	180	190	200

Разход на гориво - CO₂ емисии

Механична скоростна кутия / автоматична скоростна кутия

Двигател	16XE	16XER	18XER	Z20DMH
градско [л/100 км]	9,8/12,0	9,0/11,2	9,3/11,3	7.0(7.0) ³⁾ /8.6
извънградско [л/100 км]	5,7/5,8	5,5/5,8	5,3/5,8	4,8 (4,6) ³⁾ /5,5
общо [л/100 км]	7,2/8,1	6,8/7,8	6,8/7,8	5,6 (5,5) ³⁾ /6,7
CO ₂ [г/км]	171/192	159/184	159/184	149 (145) ³⁾ /177

2) Указаната максимална скорост е достижима при празен автомобил (без водач) плюс 200 кг полезен товар. Допълнителното оборудване може да намали специфицираната максимална скорост на автомобила.

3) Модел с намалена мощност на двигателя.

Тегло на автомобила

Тегло на празен автомобил, основен модел без опционално оборудване

	Двигател	Механична скоростна кутия	Автоматична скоростна кутия
без/с климатична система (кг)	16XE	1285/1299	1310/1324
	16XER	1285/1299	1310/1324
	18XER	1290/1304	1315/1329
	Z20DMH	1427/1441	1455/1469

Тегло на празен автомобил, основен модел с пълно опционално оборудване

	Двигател	Механична скоростна кутия	Автоматична скоростна кутия
без/с климатична система (кг)	16XE	1363/1377	1388/1402
	16XER	1363/1377	1388/1402
	18XER	1368/1382	1393/1407
	Z20DMH	1505/1519	1533/1547

Размери на автомобила

Дължина (мм)	4597
Широчина без външните огледала (мм)	1788
Широчина заедно с двете външни огледала (мм)	2067
Височина (без антена) (мм)	1477
Дължина на пода в багажното отделение (мм)	1014

Широчина на багажното отделение (мм)	1010
Височина на багажното отделение (мм)	512
Междоусово разстояние (мм)	2685
Диаметър на завоя (м)	10,64

Вместимости

Двигателно масло

Двигател	16XE	16XER	18XER	Z20DMH
вкл. филтър [л]	3,75	4,5	4,5	6,2
между обозначенията MIN и MAX (л)	1,0	1,0	1,0	1,34

Резервоар за горивото

Бензин/дизел, номинална вместимост (л)	60
--	----

Налягане на гумите

Двигател	Гуми	отпред	отзад
		[kPa/bar] ([psi]) ⁴⁾	[kPa/bar] ([psi]) ⁴⁾
16XE	205/60 R16	220/2,2 (32)	220/2,2 (32)
16XER	205/60 R16, 215/50 R17	220/2,2 (32)	220/2,2 (32)
18XER	205/60 R16,	220/2,2 (32)	220/2,2 (32)

⁴⁾ ECO налягане: 270/2,7 (39) [kPa/bar] ([psi]).

Двигател	Гуми	отпред [kPa/bar] ([psi]) ⁴⁾	отзад [kPa/bar] ([psi]) ⁴⁾
Z20DMH	215/50 R17 205/60 R16, 225/50 R17	220/2,2 (32)	220/2,2 (32)
Всички	Временно резервно колело	420/4,2 (61)	420/4,2 (61)

Информация за клиента

Записване на данни за
автомобила и защита на
личната информация 184

Записване на данни за автомобила и защита на личната информация

Системи за записване на данни от събития (черна кутия)

Автомобилът е оборудван с редица високоусъвършенствувани системи, които следят и контролират някои от данните на автомобила. Някои от данните се записват по време на нормалната работа за да се подпомогне поправката на установените неизправности, други данни се записват само при катастрофа или в близко до катастрофа състояние от системи, които се наричат системи за записване на данни от събития (EDR) - популярно название: "черна кутия".

Системите могат да записват данни за състоянието на автомобила и как се борава с него (напр. обороти на двигателя, употреба на спирачките,

използване на предпазните колани). За да се прочетат тези данни се изисква специално оборудване и достъп до автомобила. Това става, когато автомобилът се закара в сервиз. Някои от данните се предават по електронен път на глобалните диагностични системи на Дженерал Моторс (GM). Производителят не проучва информация свързана с катастрофа и не я предава на никого със следните изключения:

- със съгласието на собственика на автомобила или, ако автомобилът е нает под лизинг, със съгласието на наемателя,
- в отговор на официално искане от страна на полицията или подобни държавни служби,
- като част от защитата на производителя в случай на правни процедури,
- според изискванията на закона.

Освен това производителят може да използва събраните или получените данни

- за своите нужди във връзка с развойната си дейност,
- за да ги направи при необходимост достъпни за развойни цели в случай, че се поддържа необходимата поверителност,
- за да сподели обобщени данни, които не са свързани с конкретен автомобил, с други организации за развойни цели.

Азбучен указател

А		Външни светлини	13
Аварийни предупредителни светлини	89	Вътрешно осветление	92
Автоматичен контрол на светлините	87	Г	
Автоматична скоростна кутия .	114	Габаритни светлини	91
Акcesoари и модификации на автомобила	128	Гориво за бензинови двигатели	125
Акумулатор	137	Гориво за дизелови двигатели	125
Алармена система	31	Графичен информационен дисплей	80
Антиблокираща спирачна система	118	Грижи за външния вид	165
Антиблокираща спирачна система (ABS)	76	Грижи за интериора	167
Б		Д	
Багажник на покрива	63	Данни на двигателя	179
Багажно отделение	30	Двигателно масло	134
Борден компютър	82	Деактивиране на въздушните възглавници	51
Бутони върху волана	65	Декоративни тасове	153
В		Детски предпазни системи (седалки)	53
Вериги за сняг	154	Детски седалки Isofix	58
Вместимости	182	Детски седалки тип Top-tether . .	58
Входящи отвори за въздух	107	Дизелова горивна система, обезвъздушаване	138
Въведение	3	Дизелов филтър за твърди частици	77
Въздушен филтър на двигателя	135	Дисплей на скоростната кутия	114
Външна температура	68		

Дистанционното радиоуправление	22	Запалка	69	Комплект за първа помощ	63
Дневен километражен брояч	70	Запаметени настройки	23	Комплект за ремонт на гуми	154
Допълнителни устройства	96	Зареждане с гориво	125	Контролен индикатор за неизправност	75
Допълнително сервизно обслужване	175	Зареждаща система	75	Контрол над автомобила	109
Дълбочина на шарката на протектора	153	Защита от изтощаване на акумулатора	94	Контролни индикатори (лаmpi) .	72
Дълги светлини	78	Зимни гуми	151	Круиз контрол (система за поддържане на дадена скорост)	78
Е		И		Кутия за очила	60
Електрически контакти	69	Идентификационен номер на автомобила	178	Кутия с предпазители в арматурното табло	148
Електрически прозорци	36	Идентификационна табелка ...	178	Кутия с предпазители в двигателното отделение	146
Електрическо регулиране	34	Изгорели газове	112	Л	
Електронна система за климатичен контрол	102	Изпъкнало огледало	34	Лампи за четене	92
Електронна стабилизираща система	76	Имобилайзер	33	Люк на покрива	38
Електронната стабилизираща система е изключена	76	Индикатор за незакопчан предпазен колан	74	М	
Електронни програми за управление	116	Инструменти	150	Места за поставяне на детската седалка	55
Ж		К		Механична скоростна кутия	117
Жабка	60	Капак на двигателя	130	Мигач	74
З		Катализатор	113	Мобилни телефони и радио оборудване (СВ)	96
Задна светлина за мъгла	78	Километражен брояч	70		
Задни светлини	141	Клаксон	15		
Замъглени стъкла на фаровете	91	Климатичен контрол	16		
		Климатична система	99		
		Ключалки за деца	29		
		Ключ за светлините	87		
		Ключове	21		
		Колела и гуми	151		

Н

Налягане на гумите	152
Налягане на маслото на двигателя	77
Настройване на огледалото	9
Натиснете крачната спирачка ...	78
Неизправност	116
Ниско ниво на горивото	77

О

Облегалка за ръце	44
Облегалка за ръцете	43
Облегалки за глава	40
Обозначения на гумите	152
Оборотомер	71
Общ преглед на таблото с прибори	12
Огледало с автоматично противозаслепяващо регулиране	35
Огледало с ръчно противозаслепяващо регулиране	35
Опасност, предупреждение и внимание	4
Осветление в сенника	92
Осветление на арматурното табло	91

Осветление на регистрационния номер	143
Осветление при влизане	93
Осветление при излизане	93
Отворена врата	78
Отделение за вещи в облегалката за ръце	61
Отделение за съхранение на вещи в арматурното табло ...	59
Отключване на автомобила	6
Отопление на задното стъкло ...	37
Отопление на седалката	44
Отопляемо огледало	35
Охлаждаща течност за двигателя	135

П

Паркиране	19
Паспорт на автомобила (Car Pass)	21
Пепелници	69
Персонализиране на автомобила	83
Планове за сервизно обслужване	171
Поленов филтър	107
Положение на седалката	41
Положения на контакта за запалване	110
Помощ при паркиране	123

Помощ при спиране	119
Поставки за чаши	60
Потегляне	18
Превозване на товари	63
Преглед на двигателното отделение	131
Предварително подгриване	77
Предни фарове за мъгла	90
Предни фарове при пътуване зад граница	89
Предпазен колан	9
Предпазители	145
Предпазни колани	45
Предупредителен триъгълник .	62
Предупредителни зумери	82
Предупредителни съобщения .	81
Прекъсване на електрозахранването	116
Прекъсване подаването на гориво в режим на моторна спирачка	111
Препоръчани масла и смазочни материали	175
Прозорци с ръчно задвижване .	36
Промяна на размера на джантите и гумите	153

Р

Работа по автомобила	129
Работа със системата	95

Радиоприемане	95	Сервизна информация	169	Системи на въздушните възглавници, обтегачи на предпазните колани	74
Размери на автомобила	181	Сервизно обслужване	107	Скоростен лост	114
Разработване на новия автомобил	109	Сигнали при завой и смяна на платното	90	Скоростна кутия	17
Разход на гориво - CO ₂ емисии	180	Символи	4	Скоростомер	70
Регулиране на волана	10	Система за отопление и вентилация	98	Слънчеви сенници	37
Регулиране на облегалките за глава	8	Система за тракшън контрол (контрол на сцеплението)	120	Смяна на електрически крушки	139
Регулиране на обсега (светлинния сноп) на предните фарове	89	Система за централно заключване	26	Смяна на колело	158
Регулиране на седалката	7	Система на въздушните възглавници	48	Смяна на перото на чистачка .	138
Регулируеми вентилационни дюзи	106	Система на въздушните възглавници-завеси	50	Специфични за автомобила данни	3
Редовно включване на климатичната система	107	Система на предните въздушни възглавници	49	Спирачки	118
Резервно колело	160	Система на страничните въздушни възглавници	49	Спирачки и съединител	75
Рециклиране на излезли от употреба автомобили	129	Система с електронен ключ	23	Спирачна течност	137
Ръководството ще ви помогне: ...	3	Системата за тракшън контрол е изключена	76	Спомагателно отопление	106
Ръчен режим	115	Системи за записване на данни от събития (черна кутия)	184	Стартиране на двигателя	110
Ръчна спирачка	119	Системи за измиване и избърсване	15	Стартиране с помощен акумулатор и кабели	161
С				Странични мигачи	142
Светлинен клаксон	88			Съхраняване на автомобила .	128
Светлини за заден ход	91			Т	
Светлини за мъгла	141			Теглене на автомобила	163
Сгъване	34			Теглене на друг автомобил	164
Сензор за дъжд	78			Тегло на автомобила	181
				Техническа характеристика ...	180
				Течност за измиване	136

Товарно (багажно) отделение ...	61
Триточкови предпазни колани . .	46

У

Уговорете скорошно сервисно обслужване	75
Указател за горивото	71
Указател за температурата на охлаждащата течност на двигателя	71
Ултразвукова система за помощ при паркиране	76

Ф

Фар за мъгла	78
Фиксирани вентилационни дюзи	107

Х

Халогенни предни фарове	139
Хидравлична течност за сервоусилвателя на волана	136

Ц

Център за информация на водача	79
---	----

Ч

Часовник	68
Чистачки/система за измиване на предното стъкло	66